

一、課程架構圖：

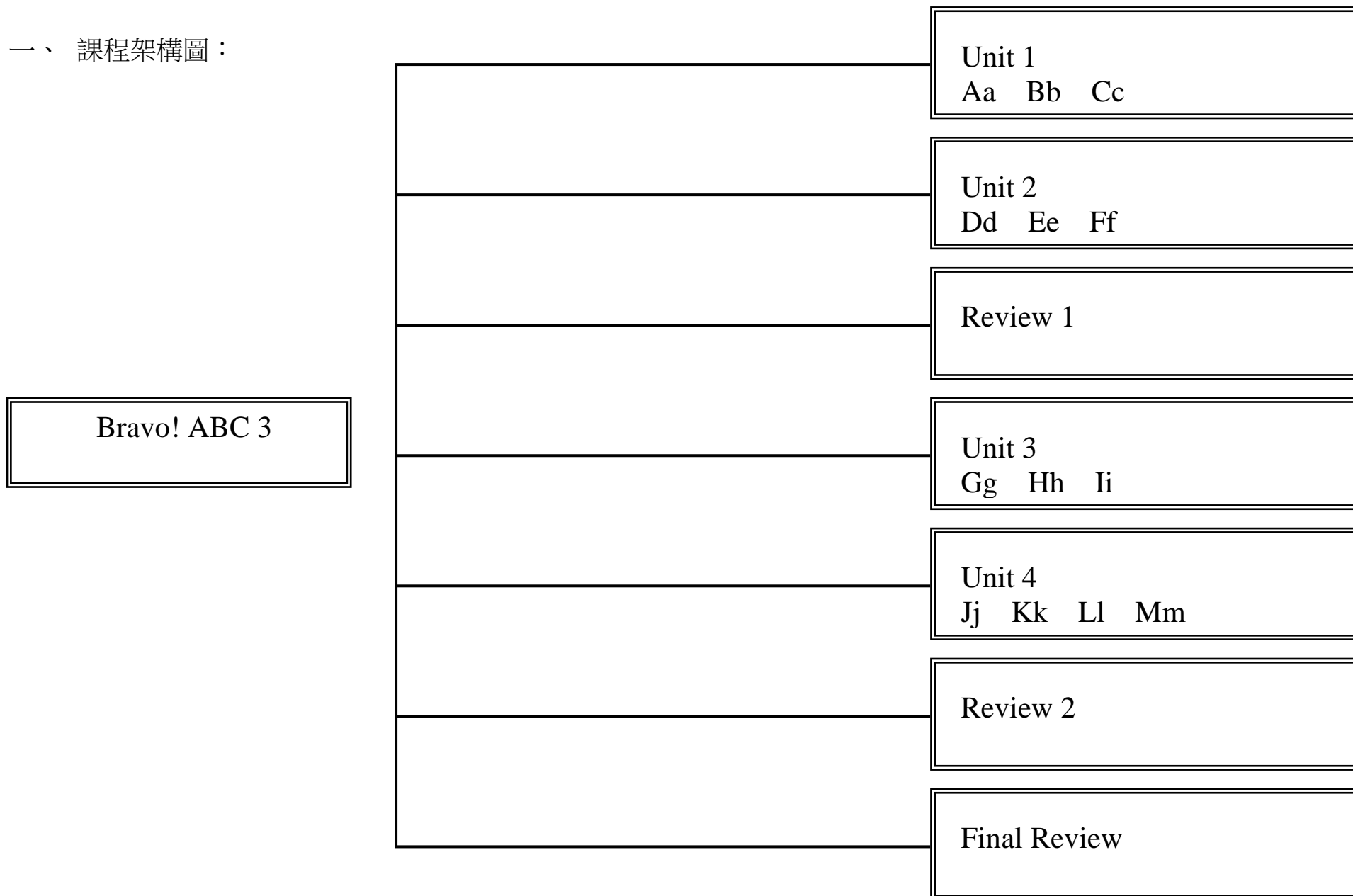

二、課程理念：

- 1.本系列教材以聽說為主，讀寫為輔。
- 2.本系列教材應用溝通式教學法，融入 TPR 教學法，並採螺旋式學習的設計理念。各課內容除包括字母字形、相關字彙、日常會話短句及歌謠韻文外，並設計聽、說、讀、寫四個面向的學習策略，以及跨領域學習，培養學生自主學習能力。
- 3.本書介紹的字母相關字彙、簡易教室用語與日常會話短句，在以後教材中將陸續出現，提供學生反覆練習機會，以達溫故知新之目的。
- 4.本書編寫以生活化、實用化、趣味化、多元化及銜接性為原則，透過故事的鋪陳，引發學習興趣，增進其學習成效，奠定英語學習基礎。
- 5.本書習作編有學習單，讓學生透過遊戲活動方式學習，以增進其學習成效。

三、先備經驗或知識簡述：

本書旨在應用溝通式教學法，培養學生簡易的英語聽、說、讀、寫能力。

四、課程目標：

- 1.能聽辨、說出並認讀大小寫字母 Aa~Mm。
- 2.能認識大小寫字母 Aa~Mm 正確的書寫位置，並以正確的筆順描寫。
- 3.能認識大小寫字母 Aa~Mm 的代表單字及其念法。
- 4.能聽懂並說出生活用語。
- 5.能聽懂並吟唱歌謠的內容。
- 6.能認識各國的文化。

五、教學策略建議：

1. Learn It 的教學 本單元以 Billy 和 Cody 的旅行故事作為情境鋪陳，引導學生認識字母讀音與代表單字。在場景中自然隱藏代表單字與補充單字，讓學生加強對單字的辨識。課本附錄之生字表亦有收錄代表單字與補充單字，供教師延伸教學使用。情境圖右方 Say and Circle 呈現字母與代表單字，單字圖並以真實照片呈現，接著讓學生在情境圖中圈出單字圖，透過眼到、口到、手到的練習活動，強化學習成效。
2. Listen and Stick
本單元藉由聽力練習，讓學生熟練代表單字，並透過黏貼字母的活動加強字母發音與代表單字的學習成效。
3. Let's Chant 的教學 本單元讓學生強化「字母」結合成「單字」的概念，並認識簡易的字母韻文。教師可播放 Super E-Book，說明情境並解釋韻文意思，並帶學生以 TPR 的方式熟練字母發音韻文。
4. ABC Land 的教學 透過各式練習與手勢輔助，讓學生複習該課所學的英文字母，輕鬆記住字母及發音。
5. Talk and Sing
本單元讓學生在唱跳間統合複習本課學習的字母、代表單字與生活用語。教師教授本單元時，可先帶領學生念歌謠內容，再播放 Super E-Book，讓學生跟念或跟唱。教師可參考 Super E-Book 律動影片中的簡易動作，再運用低年級學生的音感與律動優勢學習字母。待學生練熟後，再播放卡拉 OK 版練習。
6. Fun Time
融入低年級健體及生活課程，加入延伸的題材，多元內容讓學生跨域學習。

六、學習策略建議：

ABC Land 單元融入字母聽、說、讀、寫學習策略，引導學生觀察、歸納與分析，培養帶得走的能力。

1.字母名字 ABC，字母發音聽一聽：

請學生配合 TPR 念一念 ABC 的字母名和字母發音，讓學生了解每個英文字母皆有字母名和字母發音。

2.同學互相看一看，嘴形正確最重要：

請學生念一念 a 和 e 的發音並互相檢視嘴形，鼓勵學生觀察兩個發音的嘴形不同，讓學生更容易掌握正確的發音。

3.一個嘴形兩種音，用手感覺用心聽：

讓學生把手放置於嘴巴前，感受發 g 和 c 氣流的流動及發音的差異。

4.大寫字母一二樓，小寫字母大不同：

讓學生動手寫字母的大小寫，練習並歸納字母大小寫的正確位置。

七、參考資料：

無

八、課程計畫：

學習總目標：

1.能聽辨及認讀大小寫字母 Aa~Mm。

2.能認識大小寫字母 Aa~Mm 正確的書寫位置，並以正確的筆順描寫。

3.能認識本課大小寫字母 Aa~Mm 的代表單字及其念法。

4.能聽懂與說出生活用語。

5.能吟唱歌謠的內容。

6.能認識各國的文化。

起訖週次	起訖日期	主題	單元名稱	學習重點		核心素養/ 具體內涵	教學目標	教學活動重點	教學節數	教學資源	評量方式	議題/ 議題實質內涵	跨領域/ 跨領域協同 教學
				學習表現	學習內容								
第一週	8/29 9/2	字母、單字學習	Unit 1 Aa Bb Cc	<p>1-II-1 能聽辨 26 個字母。</p> <p>1-II-2 能聽辨英語的子音、母音及其基本的組合</p> <p>1-II-7 能聽懂課堂中所學的字詞。</p> <p>1-II-9 能聽懂簡易的日常生活用語。</p> <p>2-II-1 能說出 26 個字母。</p> <p>2-II-2 能念出英語的語音。</p> <p>2-II-3 能說出課堂中所學的字詞。</p> <p>2-II-5 能使用簡易的日常生活用語。</p> <p>3-II-1 能辨識 26 個印刷體大小寫字母。</p> <p>3-II-2 能辨識課堂中所學的字詞。</p> <p>3-II-3 能看懂課堂中所學的句子。</p> <p>4-II-1 能書寫 26 個印刷體大小寫字母。</p> <p>5-II-1 能正確地認讀與聽寫 26 個字母。</p> <p>6-II-1 能專注於教師的說明與演示。</p> <p>6-II-2 積極參與各種課堂練習活動。</p> <p>6-II-4 認真完成教師交待的作業。</p> <p>8-II-1 能了解國內外基本的招呼方式。</p>	<p>Aa-II-1 字母名稱。</p> <p>Aa-II-2 印刷體大小寫字母的辨識及書寫。</p> <p>Ab-II-1 子音、母音及其組合。</p> <p>Ab-II-4 所學的字母拼讀規則(含看字讀音、聽音拼字)。</p> <p>Ac-II-2 簡易的生活用語。</p> <p>Ac-II-3 第二學習階段所學字詞。</p> <p>B-II-1 第二學習階段所學字詞及句型的生活溝通。</p> <p>C-II-1 國內(外)招呼方式。</p>	<p>英-E-A1</p> <p>英-E-B1</p> <p>英-E-B2</p> <p>英-E-C2</p>	<p>1. 能聽懂本單元故事。</p> <p>2. 能聽、說字母 Aa、Bb、Cc 的發音及代表單字：apple、bag、cup。</p>	<p>第一節</p> <p>【暖身活動】10 分鐘</p> <p>1. 複習 Aa~Cc 字母發音。</p> <p>2. 請學生翻到課本第 17 頁，請學生看圖，詢問學生看到什麼，猜猜看這是哪裡。</p> <p>【字彙教學與活動】10 分鐘</p> <p>1. 請學生翻到課本第 18~19 頁，教師引導學生看圖描述圖片情境。</p> <p>2. 教師提出故事相關問題，鼓勵學生發揮想像力並舉手發表。</p> <p>3. 教師播放 Super E-Book，請學生看圖聽故事。</p> <p>4. 使用單字圖卡，強調字母發音以便帶出代表單字，如：[æ]-[æ]-[æ]-apple。</p> <p>5. 待學生熟悉代表單字後，再將字母讀音、字母發音及代表單字串起來如：A-[æ]-apple。</p> <p>【單字練習活動】10 分鐘</p> <p>1. 使用字母卡帶學生複習字母發音及代表單字 A-[æ]-apple、B-[b]-bag、C-[k]-cup。</p> <p>2. 播放 Super E-Book，引導學生聽故事，並在情境圖中圈起聽到的單字圖。</p> <p>【聽力練習活動】10 分鐘</p> <p>1. 請學生翻開課本第 20 頁，教師播放 Super E-Book，引導學生進行聽力練習。</p> <p>2. 請學生找出第 20 頁情境圖中對應的字母貼紙，一邊貼一邊念出字母發音與代表單字，如：C-[k]-cup。</p> <p>3. 教師再次播放 Super E-Book，全班一起核對答案。</p>	1	<p>1. Super E-Book</p> <p>2. 字母卡</p> <p>3. 單字圖卡</p> <p>4. 單字卡</p>	<p>1. 活動式評量</p> <p>2. 紙筆評量</p> <p>3. 課堂觀察</p> <p>4. 作業評量</p>	<p>【環境教育】</p> <p>戶 E3 善用五官的感知，培養眼、耳、鼻、舌、觸覺及心靈對環境感受的能力。</p> <p>【家庭教育】</p> <p>家 E4 覺察個人情緒並適切表達，與家人及同儕適切互動。</p> <p>【生涯發展教育】</p> <p>涯 E7 培養良好的人際互動能力。</p> <p>【品德教育】</p> <p>品 E1 良好生活習慣與德行。</p>	

起訖週次	起訖日期	主題	單元名稱	學習重點		核心素養/ 具體內涵	教學目標	教學活動重點	教學節數	教學資源	評量方式	議題/ 議題實質內涵	跨領域/ 跨領域協同 教學
				學習表現	學習內容								
第二週	9/5 9/9	字母、單字學習	Unit 1 Aa Bb Cc	<p>1- II -1 能聽辨 26 個字母。</p> <p>1- II -2 能聽辨英語的子音、母音及其基本的組合</p> <p>1- II -7 能聽懂課堂中所學的字詞。</p> <p>1- II -9 能聽懂簡易的日常生活用語。</p> <p>2- II -1 能說出 26 個字母。</p> <p>2- II -2 能念出英語的語音。</p> <p>2- II -3 能說出課堂中所學的字詞。</p> <p>2- II -5 能使用簡易的日常生活用語。</p> <p>3- II -1 能辨識 26 個印刷體大小寫字母。</p> <p>3- II -2 能辨識課堂中所學的字詞。</p> <p>3- II -3 能看懂課堂中所學的句子。</p> <p>4- II -1 能書寫 26 個印刷體大小寫字母。</p> <p>5- II -1 能正確地認讀與聽寫 26 個字母。</p> <p>6- II -1 能專注於教師的說明與演示。</p> <p>6- II -2 積極參與各種課堂練習活動。</p> <p>6- II -4 認真完成教師交待的作業。</p> <p>8- II -1 能了解國內外基本的招呼方式。</p>	<p>Aa- II -1 字母名稱。</p> <p>Aa- II -2 印刷體大小寫字母的辨識及書寫。</p> <p>Ab- II -1 子音、母音及其組合。</p> <p>Ab- II -4 所學的字母拼讀規則（含看字讀音、聽音拼字）。</p> <p>Ac- II -2 簡易的生活用語。</p> <p>Ac- II -3 第二學習階段所學字詞。</p> <p>B- II -1 第二學習階段所學字詞及句型的生活溝通。</p> <p>C- II -1 國內（外）招呼方式。</p>	<p>英-E-A1</p> <p>英-E-B1</p> <p>英-E-B2</p> <p>英-E-C2</p>	<p>1. 能聽、念唱字母發音韻文。</p> <p>2. 能夠了解字母有不同的字母名與字母音。</p>	<p>第二節</p> <p>【韻文教學與活動】10 分鐘</p> <p>1. 請學生翻到課本第 21 頁，教師播放 Super E-Book，請學生聆聽字母發音韻文並指讀，教師說明情境並解釋韻文意思。</p> <p>2. 教師可參考律動影片的示範動作，帶學生以 TPR 邊念字母發音韻文邊做動作，直到學生熟悉為止。</p> <p>3. 再次播放 Super E-Book，請全班一起跟著節奏、搭配 TPR 念唱。</p> <p>【總結練習】5 分鐘</p> <p>1. 將全班學生分組，各組組長帶領組員練習韻文 2~3 分鐘。</p> <p>2. 練習時間結束後，教師念出韻文的第一句，隨機指定其中一組接著念完韻文，完整念完後，教師給予鼓勵或得一分。</p> <p>【字母複習活動】10 分鐘</p> <p>1. 利用字母卡複習字母讀音及發音，如：Big A, small a, [æ]-[æ]-[æ]。教師引導學生邊念字母發音邊做動作，念到字母發音時可加入拍手動作。</p> <p>2. 重複步驟 1，複習字母 Bb、Cc 的字母名與字母音。</p> <p>3. 教師播放 Super E-Book 帶領全班邊念邊做動作 Aa~Cc。</p> <p>【習作練習】15 分鐘</p> <p>播放 Super E-Book，帶學生完成習作第 A、B、C 大題。</p>	1	<p>1. Super E-Book</p> <p>2. 字母卡</p> <p>3. 單字圖卡</p> <p>4. 單字卡</p>	<p>1. 活動式評量</p> <p>2. 紙筆評量</p> <p>3. 課堂觀察</p> <p>4. 口語評量</p> <p>5. 作業評量</p>	<p>【環境教育】</p> <p>戶 E3 善用五官的感知，培養眼、耳、鼻、舌、觸覺及心靈對環境感受的能力。</p> <p>【家庭教育】</p> <p>家 E4 覺察個人情緒並適切表達，與家人及同儕適切互動。</p> <p>【生涯發展教育】</p> <p>涯 E7 培養良好的人際互動能力。</p> <p>【品德教育】</p> <p>品 E1 良好生活習慣與德行。</p>	

起訖週次	起訖日期	主題	單元名稱	學習重點		核心素養/ 具體內涵	教學目標	教學活動重點	教學節數	教學資源	評量方式	議題/ 議題實質內涵	跨領域/ 跨領域協同 教學
				學習表現	學習內容								
第三週	9/12 9/16	字母、單字學習	Unit 1 Aa Bb Cc	<p>1- II -1 能聽辨 26 個字母。</p> <p>1- II -2 能聽辨英語的子音、母音及其基本的組合</p> <p>1- II -7 能聽懂課堂中所學的字詞。</p> <p>1- II -9 能聽懂簡易的日常生活用語。</p> <p>2- II -1 能說出 26 個字母。</p> <p>2- II -2 能念出英語的語音。</p> <p>2- II -3 能說出課堂中所學的字詞。</p> <p>2- II -5 能使用簡易的日常生活用語。</p> <p>3- II -1 能辨識 26 個印刷體大小寫字母。</p> <p>3- II -2 能辨識課堂中所學的字詞。</p> <p>3- II -3 能看懂課堂中所學的句子。</p> <p>4- II -1 能書寫 26 個印刷體大小寫字母。</p> <p>5- II -1 能正確地認讀與聽寫 26 個字母。</p> <p>6- II -1 能專注於教師的說明與演示。</p> <p>6- II -2 積極參與各種課堂練習活動。</p> <p>6- II -4 認真完成教師交待的作業。</p> <p>8- II -1 能了解國內外基本的招呼方式。</p>	<p>Aa- II -1 字母名稱。</p> <p>Aa- II -2 印刷體大小寫字母的辨識及書寫。</p> <p>Ab- II -1 子音、母音及其組合。</p> <p>Ab- II -4 所學的字母拼讀規則（含看字讀音、聽音拼字）。</p> <p>Ac- II -2 簡易的生活用語。</p> <p>Ac- II -3 第二學習階段所學字詞。</p> <p>B- II -1 第二學習階段所學字詞及句型的生活溝通。</p> <p>C- II -1 國內（外）招呼方式。</p>	<p>英-E-A1</p> <p>英-E-B1</p> <p>英-E-B2</p> <p>英-E-C2</p>	<p>1. 能聽、念唱字母發音韻文。</p> <p>2. 能夠了解字母有不同的字母名與字母音。</p> <p>3. 能聽、說生活用語 Here you are. Thank you. 並跟唱本單元生活用語歌謠。</p>	<p>第三節</p> <p>【暖身活動】10 分鐘 複習 Aa~Cc 字母、代表單字、與發音韻文。</p> <p>【字母複習活動】10 分鐘 1. 教師帶領全班念 ABC Land 口訣：字母名字 ABC，字母發音聽一聽。 2. 教師引導學生了解英文字母不同的發音。 3. 教師利用 TPR，以律動方式帶學生念字母發音。</p> <p>【歌謠教學與活動】10 分鐘 1. 說明圖片情境，引導學生說出本課代表單字及生活用語。 2. 帶唱歌謠並簡單解釋歌詞意思。 3. 可參考律動影片的示範動作，帶學生練習。 4. 播放 Super E-Book，讓學生聆聽內容並熟悉旋律。 5. 播放 Super E-Book 律動影片，讓學生跟唱歌謠並做動作。</p> <p>【習作練習】5 分鐘 帶學生完成習作 D 大題。</p> <p>【總結練習】5 分鐘 1. 完成本課自我檢核表。 2. 邀請自願者上臺示範。</p>	1	<p>1. Super E-Book</p> <p>2. 字母卡</p> <p>3. 單字圖卡</p> <p>4. 單字卡</p>	<p>1. 活動式評量</p> <p>2. 紙筆評量</p> <p>3. 課堂觀察</p> <p>4. 口語評量</p> <p>5. 作業評量</p>	<p>【環境教育】 戶 E3 善用五官的感知，培養眼、耳、鼻、舌、觸覺及心靈對環境感受的能力。</p> <p>【家庭教育】 家 E4 覺察個人情緒並適切表達，與家人及同儕適切互動。</p> <p>【生涯發展教育】 涯 E7 培養良好的人際互動能力。</p> <p>【品德教育】 品 E1 良好生活習慣與德行。</p>	

起訖週次	起訖日期	主題	單元名稱	學習重點		核心素養/ 具體內涵	教學目標	教學活動重點	教學節數	教學資源	評量方式	議題/ 議題實質內涵	跨領域/ 跨領域協同 教學
				學習表現	學習內容								
第四週	9/19 9/23	生活用語、 跨領域學習	Unit 1 Aa Bb Cc	1-II-1 能聽辨 26 個字母。 1-II-2 能聽辨英語的子音、母音及其基本的組合 1-II-7 能聽懂課堂中所學的字詞。 1-II-9 能聽懂簡易的日常生活用語。 2-II-1 能說出 26 個字母。 2-II-2 能念出英語的語音。 2-II-3 能說出課堂中所學的字詞。 2-II-5 能使用簡易的日常生活用語。 3-II-1 能辨識 26 個印刷體大小寫字母。 3-II-2 能辨識課堂中所學的字詞。 3-II-3 能看懂課堂中所學的句子。 4-II-1 能書寫 26 個印刷體大小寫字母。 5-II-1 能正確地認讀與聽寫 26 個字母。 6-II-1 能專注於教師的說明與演示。 6-II-2 積極參與各種課堂練習活動。 6-II-4 認真完成教師交待的作業。 8-II-1 能了解國內外基本的招呼方式。	Aa-II-1 字母名稱。 Aa-II-2 印刷體大小寫字母的辨識及書寫。 Ab-II-1 子音、母音及其組合。 Ab-II-4 所學的字母拼讀規則(含看字讀音、聽音拼字)。 Ac-II-2 簡易的生活用語。 Ac-II-3 第二學習階段所學字詞。 B-II-1 第二學習階段所學字詞及句型的生活溝通。 C-II-1 國內(外)招呼方式。	英-E-A1 英-E-B1 英-E-B2 英-E-C2	1. 能跟唱歌謠並聽懂主要內容。 2. 能聽、說生活用語 Here you are. Thank you.	第四節 【暖身活動】 5 分鐘 【歌謠複習】 10 分鐘 播放 Super E-Book 律動影片，帶學生複習歌謠並做動作。 【跨領域教學活動】 20 分鐘 1. 請學生看課本情境圖片，並想一想，什麼時候會說 Here you are. Thank you. 2. 請學生互相討論，平常會不會幫忙家人或朋友。 3. 請自願的學生上臺分享。 【指定作業】 約 5 分鐘 請學生回家聽 CD，複習 Unit 1 所學習的內容。	1	Super E- Book	1. 活動式評量 2. 課堂觀察 3. 口語評量 4. 作業評量	【家庭教育】 家 E4 覺察個人情緒並適切表達，與家人及同儕適切互動。 【生涯發展教育】 涯 E7 培養良好的人際互動能力。 【品德教育】 品 E1 良好生活習慣與德行。	

起訖週次	起訖日期	主題	單元名稱	學習重點		核心素養/ 具體內涵	教學目標	教學活動重點	教學節數	教學資源	評量方式	議題/ 議題實質內涵	跨領域/ 跨領域協同 教學
				學習表現	學習內容								
第五週	9/26 9/30	字母、單字學習	Unit 2 Dd Ee Ff	<p>1-II-1 能聽辨 26 個字母。</p> <p>1-II-2 能聽辨英語的子音、母音及其基本的組合</p> <p>1-II-7 能聽懂課堂中所學的字詞。</p> <p>1-II-9 能聽懂簡易的日常生活用語。</p> <p>2-II-1 能說出 26 個字母。</p> <p>2-II-2 能念出英語的語音。</p> <p>2-II-3 能說出課堂中所學的字詞。</p> <p>2-II-5 能使用簡易的日常生活用語。</p> <p>3-II-1 能辨識 26 個印刷體大小寫字母。</p> <p>3-II-2 能辨識課堂中所學的字詞。</p> <p>3-II-3 能看懂課堂中所學的句子。</p> <p>4-II-1 能書寫 26 個印刷體大小寫字母。</p> <p>5-II-1 能正確地認讀與聽寫 26 個字母。</p> <p>6-II-1 能專注於教師的說明與演示。</p> <p>6-II-2 積極參與各種課堂練習活動。</p> <p>6-II-4 認真完成教師交待的作業。</p> <p>8-II-1 能了解國內外基本的招呼方式。</p>	<p>Aa-II-1 字母名稱。</p> <p>Aa-II-2 印刷體大小寫字母的辨識及書寫。</p> <p>Ab-II-1 子音、母音及其組合。</p> <p>Ab-II-4 所學的字母拼讀規則(含看字讀音、聽音拼字)。</p> <p>Ac-II-2 簡易的生活用語。</p> <p>Ac-II-3 第二學習階段所學字詞。</p> <p>B-II-1 第二學習階段所學字詞及句型的生活溝通。</p> <p>C-II-1 國內(外)招呼方式。</p>	<p>英-E-A1</p> <p>英-E-B1</p> <p>英-E-B2</p> <p>英-E-C2</p>	<p>1. 能聽、說、認讀、摹寫大小寫字母 Dd、Ee、Ff。</p> <p>2. 能聽、說字母 Dd、Ee、Ff 的發音，並能搭配節奏韻文念讀。</p>	<p>第一節</p> <p>【暖身活動】10 分鐘</p> <p>1. 教師跟學生打招呼。</p> <p>2. 利用字母卡帶領學生複習 Aa~Cc 的讀音及發音。</p> <p>3. 請學生翻到課本第 25 頁，請學生看圖，詢問學生看到什麼，猜猜看這是哪裡。</p> <p>【字彙教學與活動】10 分鐘</p> <p>1. 請學生翻到課本第 26~27 頁，教師引導學生看圖描述圖片情境。</p> <p>2. 教師提出故事相關問題，鼓勵學生發揮想像力並舉手發表。</p> <p>3. 教師播放 Super E-Book，請學生看圖聽故事。</p> <p>4. 使用單字圖卡，強調字母發音以便帶出代表單字。</p> <p>5. 待學生熟悉代表單字後，再將字母讀音、字母發音及代表單字串起來如：D-[d]-duck。</p> <p>【單字練習活動】10 分鐘</p> <p>1. 使用字母卡帶學生複習字母發音及代表單字 D-[d]-duck、E-[e]-elephant、F-[f]-fox。</p> <p>2. 播放 Super E-Book，引導學生聽故事，並在情境圖中圈起聽到的單字圖。</p> <p>【聽力練習活動】10 分鐘</p> <p>1. 請學生翻開課本第 28 頁，教師播放 Super E-Book，引導學生進行聽力練習。</p> <p>2. 請學生找出第 28 頁情境圖中對應的字母貼紙，一邊貼一邊念出字母發音與代表單字，如：D-[d]-duck。</p> <p>3. 教師再次播放 Super E-Book，全班一起核對答案。</p>	1	1. Super E-Book 2. 字母卡	<p>1. 活動式評量</p> <p>2. 紙筆評量</p> <p>3. 課堂觀察</p> <p>4. 作業評量</p>	<p>【環境教育】 戶 E3 善用五官的感知，培養眼、耳、鼻、舌、觸覺及心靈對環境感受的能力。</p> <p>【家庭教育】 家 E4 覺察個人情緒並適切表達，與家人及同儕適切互動。</p> <p>【生涯發展教育】 涯 E7 培養良好的人際互動能力。</p> <p>【品德教育】 品 E1 良好生活習慣與德行。</p>	

起訖週次	起訖日期	主題	單元名稱	學習重點		核心素養/ 具體內涵	教學目標	教學活動重點	教學節數	教學資源	評量方式	議題/ 議題實質內涵	跨領域/ 跨領域協同 教學
				學習表現	學習內容								
第六週	10/3 10/7	字母、單字學習	Unit 2 Dd Ee Ff	<p>1-II-1 能聽辨 26 個字母。</p> <p>1-II-2 能聽辨英語的子音、母音及其基本的組合</p> <p>1-II-7 能聽懂課堂中所學的字詞。</p> <p>1-II-9 能聽懂簡易的日常生活用語。</p> <p>2-II-1 能說出 26 個字母。</p> <p>2-II-2 能念出英語的語音。</p> <p>2-II-3 能說出課堂中所學的字詞。</p> <p>2-II-5 能使用簡易的日常生活用語。</p> <p>3-II-1 能辨識 26 個印刷體大小寫字母。</p> <p>3-II-2 能辨識課堂中所學的字詞。</p> <p>3-II-3 能看懂課堂中所學的句子。</p> <p>4-II-1 能書寫 26 個印刷體大小寫字母。</p> <p>5-II-1 能正確地認讀與聽寫 26 個字母。</p> <p>6-II-1 能專注於教師的說明與演示。</p> <p>6-II-2 積極參與各種課堂練習活動。</p> <p>6-II-4 認真完成教師交待的作業。</p> <p>8-II-1 能了解國內外基本的招呼方式。</p>	<p>Aa-II-1 字母名稱。</p> <p>Aa-II-2 印刷體大小寫字母的辨識及書寫。</p> <p>Ab-II-1 子音、母音及其組合。</p> <p>Ab-II-4 所學的字母拼讀規則(含看字讀音、聽音拼字)。</p> <p>Ac-II-2 簡易的生活用語。</p> <p>Ac-II-3 第二學習階段所學字詞。</p> <p>B-II-1 第二學習階段所學字詞及句型的生活溝通。</p> <p>C-II-1 國內(外)招呼方式。</p>	<p>英-E-A1</p> <p>英-E-B1</p> <p>英-E-B2</p> <p>英-E-C2</p>	<p>1. 能聽、說、認讀、摹寫大小寫字母 Dd、Ee、Ff。</p> <p>2. 能聽、說字母 Dd、Ee、Ff 的發音，並能搭配節奏韻文念讀。</p>	<p>第二節</p> <p>【韻文教學與活動】10 分鐘</p> <p>1. 請學生翻到課本第 29 頁，教師播放 Super E-Book，請學生聆聽字母發音韻文並指讀，教師說明情境並解釋韻文意思。</p> <p>2. 教師可參考律動影片的示範動作，帶學生以 TPR 邊念字母發音韻文邊做動作，直到學生熟悉為止。</p> <p>3. 再次播放 Super E-Book，請全班一起跟著節奏、搭配 TPR 念唱。</p> <p>【總結練習】5 分鐘</p> <p>1. 將全班學生分組，各組組長帶領組員練習韻文 2~3 分鐘。</p> <p>2. 練習時間結束後，教師念出韻文的第一句，隨機指定其中一組接著念完韻文，完整念完後，教師給予鼓勵或得一分。</p> <p>【字母複習活動】10 分鐘</p> <p>1. 利用字母卡複習字母讀音及發音，如：Big D, small d, [d]-[d]-[d]。教師引導學生邊念字母發音邊做動作，念到字母發音時可加入拍手動作。</p> <p>2. 重複步驟 1，複習字母 Ee、Ff 的字母名與字母音。</p> <p>3. 教師播放 Super E-Book 帶領全班邊念邊做動作 Dd~Ff。</p> <p>【習作練習】15 分鐘</p> <p>播放 Super E-Book，帶學生完成習作第 A、B、C 大題。</p>	1	1. Super E-Book 2. 字母卡	<p>1. 活動式評量</p> <p>2. 紙筆評量</p> <p>3. 課堂觀察</p> <p>4. 作業評量</p>	<p>【環境教育】</p> <p>戶 E3 善用五官的感知，培養眼、耳、鼻、舌、觸覺及心靈對環境感受的能力。</p> <p>【家庭教育】</p> <p>家 E4 覺察個人情緒並適切表達，與家人及同儕適切互動。</p> <p>【生涯發展教育】</p> <p>涯 E7 培養良好的人際互動能力。</p> <p>【品德教育】</p> <p>品 E1 良好生活習慣與德行。</p>	

起訖週次	起訖日期	主題	單元名稱	學習重點		核心素養/ 具體內涵	教學目標	教學活動重點	教學節數	教學資源	評量方式	議題/ 議題實質內涵	跨領域/ 跨領域協同 教學
				學習表現	學習內容								
第七週	10/10 10/14	字母、單字學習	Unit 2 Dd Ee Ff	<p>1- II -1 能聽辨 26 個字母。</p> <p>1- II -2 能聽辨英語的子音、母音及其基本的組合</p> <p>1- II -7 能聽懂課堂中所學的字詞。</p> <p>1- II -9 能聽懂簡易的日常生活用語。</p> <p>2- II -1 能說出 26 個字母。</p> <p>2- II -2 能念出英語的語音。</p> <p>2- II -3 能說出課堂中所學的字詞。</p> <p>2- II -5 能使用簡易的日常生活用語。</p> <p>3- II -1 能辨識 26 個印刷體大小寫字母。</p> <p>3- II -2 能辨識課堂中所學的字詞。</p> <p>3- II -3 能看懂課堂中所學的句子。</p> <p>4- II -1 能書寫 26 個印刷體大小寫字母。</p> <p>5- II -1 能正確地認讀與聽寫 26 個字母。</p> <p>6- II -1 能專注於教師的說明與演示。</p> <p>6- II -2 積極參與各種課堂練習活動。</p> <p>6- II -4 認真完成教師交待的作業。</p> <p>8- II -1 能了解國內外基本的招呼方式。</p>	<p>Aa- II -1 字母名稱。</p> <p>Aa- II -2 印刷體大小寫字母的辨識及書寫。</p> <p>Ab- II -1 子音、母音及其組合。</p> <p>Ab- II -4 所學的字母拼讀規則(含看字讀音、聽音拼字)。</p> <p>Ac- II -2 簡易的生活用語。</p> <p>Ac- II -3 第二學習階段所學字詞。</p> <p>B- II -1 第二學習階段所學字詞及句型的生活溝通。</p> <p>C- II -1 國內(外)招呼方式。</p>	<p>英-E-A1</p> <p>英-E-B1</p> <p>英-E-B2</p> <p>英-E-C2</p>	<p>1. 能聽懂本單元故事。</p> <p>2. 能聽、說字母 Dd、Ee、Ff 的發音及代表單字：duck、elephant、fox。</p> <p>3. 能夠了解字母有不同的字母名與字母音。</p>	<p>第三節</p> <p>【暖身活動】3 分鐘</p> <p>複習 Dd~Ff 字母、代表單字、與發音韻文。</p> <p>【字母複習活動】10 分鐘</p> <p>1. 教師示範並帶領學生將兩手的食指放在顫顫關節，接著念 Aa 及 Ee 的發音，感受下顎的變化。</p> <p>2. 接著請學生觀察教師念 Aa 及 Ee 發音時嘴形的變化，鼓勵學生發表看到的不同。</p> <p>3. 教師帶領學生念 Aa 及 Ee 的發音，全班 2 人一組，互相觀察嘴形及顫顫關節的變化。</p> <p>4. 帶領全班完成課本第 30 頁手背放下。</p> <p>【總結練習】5 分鐘</p> <p>1. 邀請自願者上臺示範。</p> <p>2. 教師不出聲音隨意念 a 或 e 的發音，讓學生猜。</p> <p>【歌謠教學與活動】15 分鐘</p> <p>1. 說明圖片情境，引導學生說出本課代表單字及生活用語。</p> <p>2. 帶唱歌謠並簡單解釋歌詞意思。</p> <p>3. 可參考律動影片的示範動作，帶學生練習。</p> <p>4. 播放 Super E-Book，讓學生聆聽內容並熟悉旋律。</p> <p>5. 播放 Super E-Book 律動影片，讓學生跟唱歌謠並做動作。</p> <p>【習作練習】5 分鐘</p> <p>帶學生完成習作 D 大題。</p> <p>【總結練習】2 分鐘</p> <p>1. 完成本課自我檢核表。</p> <p>2. 邀請自願者上臺示範</p>	1	<p>1. Super E-Book</p> <p>2. 字母卡</p> <p>3. 單字圖卡</p> <p>4. 單字卡</p>	<p>1. 活動式評量</p> <p>2. 紙筆評量</p> <p>3. 課堂觀察</p> <p>4. 口語評量</p> <p>5. 作業評量</p>	<p>【環境教育】</p> <p>戶 E3 善用五官的感知，培養眼、耳、鼻、舌、觸覺及心靈對環境感受的能力。</p> <p>【家庭教育】</p> <p>家 E4 覺察個人情緒並適切表達，與家人及同儕適切互動。</p> <p>【生涯發展教育】</p> <p>涯 E7 培養良好的人際互動能力。</p> <p>【品德教育】</p> <p>品 E1 良好生活習慣與德行。</p>	

起訖週次	起訖日期	主題	單元名稱	學習重點		核心素養/ 具體內涵	教學目標	教學活動重點	教學節數	教學資源	評量方式	議題/ 議題實質內涵	跨領域/ 跨領域協同 教學
				學習表現	學習內容								
第八週	10/17 10/21	字母、單字、生活用語學習	Unit 2 Dd Ee Ff	<p>1-II-1 能聽辨 26 個字母。</p> <p>1-II-2 能聽辨英語的子音、母音及其基本的組合</p> <p>1-II-7 能聽懂課堂中所學的字詞。</p> <p>1-II-9 能聽懂簡易的日常生活用語。</p> <p>2-II-1 能說出 26 個字母。</p> <p>2-II-2 能念出英語的語音。</p> <p>2-II-3 能說出課堂中所學的字詞。</p> <p>2-II-5 能使用簡易的日常生活用語。</p> <p>3-II-1 能辨識 26 個印刷體大小寫字母。</p> <p>3-II-2 能辨識課堂中所學的字詞。</p> <p>3-II-3 能看懂課堂中所學的句子。</p> <p>4-II-1 能書寫 26 個印刷體大小寫字母。</p> <p>5-II-1 能正確地認讀與聽寫 26 個字母。</p> <p>6-II-1 能專注於教師的說明與演示。</p> <p>6-II-2 積極參與各種課堂練習活動。</p> <p>6-II-4 認真完成教師交待的作業。</p> <p>8-II-1 能了解國內外基本的招呼方式。</p>	<p>Aa-II-1 字母名稱。</p> <p>Aa-II-2 印刷體大小寫字母的辨識及書寫。</p> <p>Ab-II-1 子音、母音及其組合。</p> <p>Ab-II-4 所學的字母拼讀規則(含看字讀音、聽音拼字)。</p> <p>Ac-II-2 簡易的生活用語。</p> <p>Ac-II-3 第二學習階段所學字詞。</p> <p>B-II-1 第二學習階段所學字詞及句型的生活溝通。</p> <p>C-II-1 國內(外)招呼方式。</p>	<p>英-E-A1</p> <p>英-E-B1</p> <p>英-E-B2</p> <p>英-E-C2</p>	<p>1. 能聽、念唱字母發音韻文。</p> <p>2. 能聽、說生活用語 Try again. 並跟唱本單元生活用語歌謠。</p> <p>3. 能夠了解玩跳繩時要注意安全。</p>	<p>第四節</p> <p>【暖身活動】5 分鐘</p> <p>【歌謠複習】10 分鐘</p> <p>播放 Super E- Book，帶學生複習歌謠並做動作。</p> <p>【跨領域教學活動】20 分鐘</p> <p>1. 請學生看課本情境圖片，並想一想，是否有玩過跳繩。</p> <p>2. 教師播放 Super E-Book 帶學生念唱本單元韻文。</p> <p>3. 若時間許可，可帶學生至戶外進行跳繩活動。</p> <p>4. 提醒學生，和同學一起玩跳繩時，要玩得盡興，也要注意安全。</p> <p>【指定作業】約 5 分鐘</p> <p>請學生回家聽 CD，複習 Unit 2 所學習</p>	1	<p>1. Super E-Book</p> <p>2. 字母卡</p> <p>3. 單字圖卡</p> <p>4. 單字卡</p>	<p>1. 活動式評量</p> <p>2. 課堂觀察</p> <p>3. 口語評量</p> <p>4. 作業評量</p>	<p>【環境教育】</p> <p>戶 E3 善用五官的感知，培養眼、耳、鼻、舌、觸覺及心靈對環境感受的能力。</p> <p>【家庭教育】</p> <p>家 E4 覺察個人情緒並適切表達，與家人及同儕適切互動。</p> <p>【生涯發展教育】</p> <p>涯 E7 培養良好的人際互動能力。</p> <p>【品德教育】</p> <p>品 E1 良好生活習慣與德行。</p>	

起訖週次	起訖日期	主題	單元名稱	學習重點		核心素養/ 具體內涵	教學目標	教學活動重點	教學節數	教學資源	評量方式	議題/ 議題實質內涵	跨領域/ 跨領域協同 教學
				學習表現	學習內容								
第九週	10/24 10/28	複習第一至三課內容	Review 1	<p>1-II-1 能聽辨 26 個字母。</p> <p>1-II-2 能聽辨英語的子音、母音及其基本的組合</p> <p>1-II-7 能聽懂課堂中所學的字詞。</p> <p>1-II-9 能聽懂簡易的日常生活用語。</p> <p>2-II-1 能說出 26 個字母。</p> <p>2-II-2 能念出英語的語音。</p> <p>2-II-3 能說出課堂中所學的字詞。</p> <p>2-II-5 能使用簡易的日常生活用語。</p> <p>3-II-1 能辨識 26 個印刷體大小寫字母。</p> <p>3-II-2 能辨識課堂中所學的字詞。</p> <p>3-II-3 能看懂課堂中所學的句子。</p> <p>4-II-1 能書寫 26 個印刷體大小寫字母。</p> <p>5-II-1 能正確地認讀與聽寫 26 個字母。</p> <p>6-II-1 能專注於教師的說明與演示。</p> <p>6-II-2 積極參與各種課堂練習活動。</p> <p>6-II-4 認真完成教師交待的作業。</p> <p>8-II-1 能了解國內外基本的招呼方式。</p>	<p>Aa-II-1 字母名稱。</p> <p>Aa-II-2 印刷體大小寫字母的辨識及書寫。</p> <p>Ab-II-1 子音、母音及其組合。</p> <p>Ab-II-4 所學的字母拼讀規則(含看字讀音、聽音拼字)。</p> <p>Ac-II-2 簡易的生活用語。</p> <p>Ac-II-3 第二學習階段所學字詞。</p> <p>B-II-1 第二學習階段所學字詞及句型的生活溝通。</p> <p>C-II-1 國內(外)招呼方式。</p>	<p>英-E-A1</p> <p>英-E-B1</p> <p>英-E-B2</p> <p>英-E-C2</p>	<p>1. 能聽、說、認讀及寫出大小寫字母 Aa~Ff。</p> <p>2. 能聽辨並說出字母 Aa~Ff 的發音，並念讀字母發音韻文。</p> <p>3. 能聽、說及辨識字母 Aa~Ff 的代表單字：apple、bag、cup、duck、elephant、fox。</p>	<p>第一節</p> <p>【暖身活動】10 分鐘</p> <p>1. 教師帶學生複習 Aa~Ff 字母發音韻文。</p> <p>2. 隨意將數張字母卡貼在黑板上，給學生幾秒鐘的時間記住字母卡後，請全班閉上眼睛。</p> <p>3. 教師抽走所有的字母卡，請學生睜開眼睛。</p> <p>4. 鼓勵學生上台寫第一個消失的字母(或是將字母卡貼回黑板)，然後全班念出該字母發音韻文。</p> <p>5. 再請其他學生根據步驟 4，一個接一個找出所有消失的字母。</p> <p>【字母挑戰活動】15 分鐘</p> <p>1. 教師播放 Super E-Book，或請全班翻開課本第 33 頁，引導學生猜猜看生活中的字母。</p> <p>2. 播放 Super E-Book，請學生將聽到的單字依序標上正確號碼。</p> <p>3. 全班一起核對答案並檢討訂正。</p> <p>【習作練習】10 分鐘</p> <p>帶學生完成習作 A、B 大題。</p> <p>【總結練習】5 分鐘</p> <p>請學生在單字圖旁寫出相對應的大小寫字母。</p>	1	<p>1. Super E-Book</p> <p>2. 字母卡</p> <p>3. 單字圖卡</p> <p>4. 單字卡</p>	<p>1. 活動式評量</p> <p>2. 紙筆評量</p> <p>3. 課堂觀察</p> <p>4. 作業評量</p>	<p>【環境教育】</p> <p>戶 E3 善用五官的感知，培養眼、耳、鼻、舌、觸覺及心靈對環境感受的能力。</p> <p>【家庭教育】</p> <p>家 E4 覺察個人情緒並適切表達，與家人及同儕適切互動。</p> <p>【生涯發展教育】</p> <p>涯 E7 培養良好的人際互動能力。</p> <p>【品德教育】</p> <p>品 E1 良好生活習慣與德行。</p>	

起訖週次	起訖日期	主題	單元名稱	學習重點		核心素養/ 具體內涵	教學目標	教學活動重點	教學節數	教學資源	評量方式	議題/ 議題實質內涵	跨領域/ 跨領域協同 教學
				學習表現	學習內容								
第十週	10/31 11/4	複習第一至二課內容	Review 1	<p>1-II-1 能聽辨 26 個字母。</p> <p>1-II-2 能聽辨英語的子音、母音及其基本的組合</p> <p>1-II-7 能聽懂課堂中所學的字詞。</p> <p>1-II-9 能聽懂簡易的日常生活用語。</p> <p>2-II-1 能說出 26 個字母。</p> <p>2-II-2 能念出英語的語音。</p> <p>2-II-3 能說出課堂中所學的字詞。</p> <p>2-II-5 能使用簡易的日常生活用語。</p> <p>3-II-1 能辨識 26 個印刷體大小寫字母。</p> <p>3-II-2 能辨識課堂中所學的字詞。</p> <p>3-II-3 能看懂課堂中所學的句子。</p> <p>4-II-1 能書寫 26 個印刷體大小寫字母。</p> <p>5-II-1 能正確地認讀與聽寫 26 個字母。</p> <p>6-II-1 能專注於教師的說明與演示。</p> <p>6-II-2 積極參與各種課堂練習活動。</p> <p>6-II-4 認真完成教師交待的作業。</p> <p>8-II-1 能了解國內外基本的招呼方式。</p>	<p>Aa-II-1 字母名稱。</p> <p>Aa-II-2 印刷體大小寫字母的辨識及書寫。</p> <p>Ab-II-1 子音、母音及其組合。</p> <p>Ab-II-4 所學的字母拼讀規則(含看字讀音、聽音拼字)。</p> <p>Ac-II-2 簡易的生活用語。</p> <p>Ac-II-3 第二學習階段所學字詞。</p> <p>B-II-1 第二學習階段所學字詞及句型的生活溝通。</p> <p>C-II-1 國內(外)招呼方式。</p>	<p>英-E-A1</p> <p>英-E-B1</p> <p>英-E-B2</p> <p>英-E-C2</p>	<p>1. 能聽、說、認讀及寫出大小寫字母 Aa~Ff。</p> <p>2. 能聽辨並說出字母 Aa~Ff 的發音，並念讀字母發音韻文。</p> <p>3. 能聽、說及辨識字母 Aa~Ff 的代表單字：apple、bag、cup、duck、elephant、fox。</p> <p>4. 能聽、說並使用 Units 1~2 的生活用語。</p>	<p>第二節</p> <p>【暖身活動】5 分鐘 教師帶領全班複習 Aa~Ff 的字母發音韻文及 Units 1~2 生活用語。</p> <p>【綜合複習活動】15 分鐘</p> <p>1. 教師說明遊戲規則。</p> <p>2. 依照點數決定前進幾步，點數 1、3、5，前進一步；點數 2、4、6，前進兩步。</p> <p>4. 依照停留格子的圖示，念出字母、發音、單字或生活用語。</p> <p>5. 請學生兩人一組，互相輪流擲骰子進行遊戲。先抵達終點的人獲勝。</p> <p>【習作練習】15 分鐘</p> <p>1. 帶學生完成習作 C、D 大題。</p> <p>2. 請學生完成習作 Review 1 的學習單。</p> <p>【總結練習】5 分鐘 教師利用字母卡，教師念字母的讀音，請學生念出字母的發音；第二輪時則換成教師念發音，學生念讀音。</p>	1	<p>1. Super E-Book</p> <p>2. 字母卡</p> <p>3. 單字圖卡</p> <p>4. 單字卡</p>	<p>1. 活動式評量</p> <p>2. 紙筆評量</p> <p>3. 課堂觀察</p> <p>4. 口語評量</p> <p>5. 作業評量</p>	<p>【環境教育】 戶 E3 善用五官的感知，培養眼、耳、鼻、舌、觸覺及心靈對環境感受的能力。</p> <p>【家庭教育】 家 E4 覺察個人情緒並適切表達，與家人及同儕適切互動。</p> <p>【生涯發展教育】 涯 E7 培養良好的人際互動能力。</p> <p>【品德教育】 品 E1 良好生活習慣與德行。</p>	

起訖週次	起訖日期	主題	單元名稱	學習重點		核心素養/ 具體內涵	教學目標	教學活動重點	教學節數	教學資源	評量方式	議題/ 議題實質內涵	跨領域/ 跨領域協同 教學
				學習表現	學習內容								
第十一週	11/7 11/11	字母、單字學習	Unit 3 Gg Hh Ii	<p>1-II-1 能聽辨 26 個字母。</p> <p>1-II-2 能聽辨英語的子音、母音及其基本的組合</p> <p>1-II-7 能聽懂課堂中所學的字詞。</p> <p>1-II-9 能聽懂簡易的日常生活用語。</p> <p>2-II-1 能說出 26 個字母。</p> <p>2-II-2 能念出英語的語音。</p> <p>2-II-3 能說出課堂中所學的字詞。</p> <p>2-II-5 能使用簡易的日常生活用語。</p> <p>3-II-1 能辨識 26 個印刷體大小寫字母。</p> <p>3-II-2 能辨識課堂中所學的字詞。</p> <p>3-II-3 能看懂課堂中所學的句子。</p> <p>4-II-1 能書寫 26 個印刷體大小寫字母。</p> <p>5-II-1 能正確地認讀與聽寫 26 個字母。</p> <p>6-II-1 能專注於教師的說明與演示。</p> <p>6-II-2 積極參與各種課堂練習活動。</p> <p>6-II-4 認真完成教師交待的作業。</p> <p>8-II-1 能了解國內外基本的招呼方式。</p>	<p>Aa-II-1 字母名稱。</p> <p>Aa-II-2 印刷體大小寫字母的辨識及書寫。</p> <p>Ab-II-1 子音、母音及其組合。</p> <p>Ab-II-4 所學的字母拼讀規則(含看字讀音、聽音拼字)。</p> <p>Ac-II-2 簡易的生活用語。</p> <p>Ac-II-3 第二學習階段所學字詞。</p> <p>B-II-1 第二學習階段所學字詞及句型的生活溝通。</p> <p>C-II-1 國內(外)招呼方式。</p>	<p>英-E-A1</p> <p>英-E-B1</p> <p>英-E-B2</p> <p>英-E-C2</p>	<p>1. 能聽、說、認讀、摹寫大小寫字母 Gg、Hh、Ii。</p> <p>2. 能聽、說字母 Gg、Hh、Ii 的發音，並能搭配節奏韻文念讀。</p>	<p>第一節</p> <p>【暖身活動】5 分鐘</p> <p>1. 複習 Aa-Ff 的讀音及發音。</p> <p>2. 請學生翻到課本第 37 頁，請學生看圖，詢問學生看到什麼，猜猜看這是哪裡。</p> <p>【字彙教學與活動】10 分鐘</p> <p>1. 請學生翻到課本第 38~39 頁，教師引導學生看圖描述圖片情境。</p> <p>2. 教師提出故事相關問題，鼓勵學生發揮想像力並舉手發表。</p> <p>3. 教師播放 Super E-Book，請學生看圖聽故事。</p> <p>4. 使用單字圖卡，強調字母發音以便帶出代表單字。</p> <p>5. 待學生熟悉代表單字後，再將字母讀音、字母發音及代表單字串起來如：G-[g]-girl。</p> <p>【單字練習活動】10 分鐘</p> <p>1. 使用字母卡帶學生複習字母發音及代表單字。</p> <p>2. 播放 Super E-Book，引導學生聽故事，並在情境圖中圈起聽到的單字圖。</p> <p>【聽力練習活動】10 分鐘</p> <p>1. 請學生翻開課本第 40 頁，教師播放 Super E-Book，引導學生進行聽力練習。</p> <p>2. 請學生找出第 40 頁情境圖中對應的字母貼紙，一邊貼一邊念出字母發音與代表單字，如：G-[g]-girl。</p> <p>3. 教師再次播放 Super E-Book，全班一起核對答案。</p> <p>【總結練習】5 分鐘</p> <p>將全班分成兩組，教師指定其中一組念韻文裡字母讀音，另一組念發音，如 A 組念 Gg Gg，B 組念 [g]-[g]。</p>	1	1. Super E-Book 2. 字母卡	<p>1. 活動式評量</p> <p>2. 紙筆評量</p> <p>3. 課堂觀察</p> <p>4. 口語評量</p> <p>5. 作業評量</p>	<p>【環境教育】</p> <p>戶 E3 善用五官的感知，培養眼、耳、鼻、舌、觸覺及心靈對環境感受的能力。</p> <p>【家庭教育】</p> <p>家 E4 覺察個人情緒並適切表達，與家人及同儕適切互動。</p> <p>【生涯發展教育】</p> <p>涯 E7 培養良好的人際互動能力。</p> <p>【品德教育】</p> <p>品 E1 良好生活習慣與德行。</p>	

起訖週次	起訖日期	主題	單元名稱	學習重點		核心素養/ 具體內涵	教學目標	教學活動重點	教學節數	教學資源	評量方式	議題/ 議題實質內涵	跨領域/ 跨領域協同 教學
				學習表現	學習內容								
第十二週	11/14 11/18	字母、單字學習	Unit 3 Gg Hh Ii	<p>1-II-1 能聽辨 26 個字母。</p> <p>1-II-2 能聽辨英語的子音、母音及其基本的組合</p> <p>1-II-7 能聽懂課堂中所學的字詞。</p> <p>1-II-9 能聽懂簡易的日常生活用語。</p> <p>2-II-1 能說出 26 個字母。</p> <p>2-II-2 能念出英語的語音。</p> <p>2-II-3 能說出課堂中所學的字詞。</p> <p>2-II-5 能使用簡易的日常生活用語。</p> <p>3-II-1 能辨識 26 個印刷體大小寫字母。</p> <p>3-II-2 能辨識課堂中所學的字詞。</p> <p>3-II-3 能看懂課堂中所學的句子。</p> <p>4-II-1 能書寫 26 個印刷體大小寫字母。</p> <p>5-II-1 能正確地認讀與聽寫 26 個字母。</p> <p>6-II-1 能專注於教師的說明與演示。</p> <p>6-II-2 積極參與各種課堂練習活動。</p> <p>6-II-4 認真完成教師交待的作業。</p> <p>8-II-1 能了解國內外基本的招呼方式。</p>	<p>Aa-II-1 字母名稱。</p> <p>Aa-II-2 印刷體大小寫字母的辨識及書寫。</p> <p>Ab-II-1 子音、母音及其組合。</p> <p>Ab-II-4 所學的字母拼讀規則(含看字讀音、聽音拼字)。</p> <p>Ac-II-2 簡易的生活用語。</p> <p>Ac-II-3 第二學習階段所學字詞。</p> <p>B-II-1 第二學習階段所學字詞及句型的生活溝通。</p> <p>C-II-1 國內(外)招呼方式。</p>	<p>英-E-A1</p> <p>英-E-B1</p> <p>英-E-B2</p> <p>英-E-C2</p>	<p>1. 能聽懂本單元故事。</p> <p>2. 能聽、說字母 Gg、Hh、Ii 的發音及代表單字：girl、ham、insect。</p>	<p>第二節</p> <p>【暖身活動】5 分鐘</p> <p>複習 Aa~Ii 字母發音。</p> <p>【韻文教學與活動】10 分鐘</p> <p>1. 請學生翻到課本第 41 頁，教師播放 Super E-Book，請學生聆聽字母發音韻文並指讀，教師說明情境並解釋韻文意思。</p> <p>2. 教師可參考律動影片的示範動作，帶學生以 TPR 邊念字母發音韻文邊做動作，直到學生熟悉為止。</p> <p>3. 再次播放 Super E-Book，請全班一起跟著節奏、搭配 TPR 念唱。</p> <p>【總結練習】5 分鐘</p> <p>1. 將全班學生分組，各組組長帶領組員練習韻文 2~3 分鐘。</p> <p>2. 練習時間結束後，教師念出韻文的第一句，隨機指定其中一組接著念完韻文，完整念完後，教師給予鼓勵或得一分。</p> <p>【字母複習活動】10 分鐘</p> <p>1. 利用字母卡複習字母讀音及發音，如：Big G, small g, [g]-[g]-[g]。教師引導學生邊念字母發音邊做動作，念到字母發音時可加入拍手動作。</p> <p>2. 重複步驟 1，複習字母 Hh、Ii 的字母名與字母音。</p> <p>3. 教師播放 Super E-Book 帶領全班邊念邊做動作 Gg~Ii。</p> <p>【習作練習】15 分鐘</p> <p>播放 Super E-Book，帶學生完成習作第 A、B、C 大題。</p>	1	<p>1. Super E-Book</p> <p>2. 字母卡</p> <p>3. 單字圖卡</p> <p>4. 單字卡</p>	<p>1. 活動式評量</p> <p>2. 紙筆評量</p> <p>3. 課堂觀察</p> <p>4. 作業評量</p>	<p>【環境教育】</p> <p>戶 E3 善用五官的感知，培養眼、耳、鼻、舌、觸覺及心靈對環境感受的能力。</p> <p>【家庭教育】</p> <p>家 E4 覺察個人情緒並適切表達，與家人及同儕適切互動。</p> <p>【生涯發展教育】</p> <p>涯 E7 培養良好的人際互動能力。</p> <p>【品德教育】</p> <p>品 E1 良好生活習慣與德行。</p>	

起訖週次	起訖日期	主題	單元名稱	學習重點		核心素養/ 具體內涵	教學目標	教學活動重點	教學節數	教學資源	評量方式	議題/ 議題實質內涵	跨領域/ 跨領域協同 教學
				學習表現	學習內容								
第十三週	11/21 11/25	字母、單字、生活用語學習	Unit 3 Gg Hh Ii	<p>1-II-1 能聽辨 26 個字母。</p> <p>1-II-2 能聽辨英語的子音、母音及其基本的組合</p> <p>1-II-7 能聽懂課堂中所學的字詞。</p> <p>1-II-9 能聽懂簡易的日常生活用語。</p> <p>2-II-1 能說出 26 個字母。</p> <p>2-II-2 能念出英語的語音。</p> <p>2-II-3 能說出課堂中所學的字詞。</p> <p>2-II-5 能使用簡易的日常生活用語。</p> <p>3-II-1 能辨識 26 個印刷體大小寫字母。</p> <p>3-II-2 能辨識課堂中所學的字詞。</p> <p>3-II-3 能看懂課堂中所學的句子。</p> <p>4-II-1 能書寫 26 個印刷體大小寫字母。</p> <p>5-II-1 能正確地認讀與聽寫 26 個字母。</p> <p>6-II-1 能專注於教師的說明與演示。</p> <p>6-II-2 積極參與各種課堂練習活動。</p> <p>6-II-4 認真完成教師交待的作業。</p> <p>8-II-1 能了解國內外基本的招呼方式。</p>	<p>Aa-II-1 字母名稱。</p> <p>Aa-II-2 印刷體大小寫字母的辨識及書寫。</p> <p>Ab-II-1 子音、母音及其組合。</p> <p>Ab-II-4 所學的字母拼讀規則(含看字讀音、聽音拼字)。</p> <p>Ac-II-2 簡易的生活用語。</p> <p>Ac-II-3 第二學習階段所學字詞。</p> <p>B-II-1 第二學習階段所學字詞及句型的生活溝通。</p> <p>C-II-1 國內(外)招呼方式。</p>	<p>英-E-A1</p> <p>英-E-B1</p> <p>英-E-B2</p> <p>英-E-C2</p>	<p>1. 能聽、念唱字母發音韻文。</p> <p>2. 能聽、說生活用語 Hurry up! 並跟唱本單元生活用語歌謠。</p> <p>3. 能夠了解有聲 g 與無聲 c 的差異。</p>	<p>第三節</p> <p>【暖身活動】2 分鐘 複習 Hh~Ii 字母、代表單字、與發音韻文。</p> <p>【字母複習活動】8 分鐘</p> <p>1. 教師示範把手掌心放置嘴邊，請全班跟著做。</p> <p>2. 教師帶領學生念“肚子”及“兔子”，感受氣的流動。</p> <p>3. 教師帶領學生念“c”及“g”的發音，感受氣的流動。</p> <p>4. 教師引導學生了解，有沒有氣或是氣流的強弱對於學好英語發音是很重要的。</p> <p>【總結練習】7 分鐘</p> <p>1. 完成本課自我檢核表。</p> <p>2. 教師隨意說幾個字母發音，請學生利用掌心來感受氣流的強弱。</p> <p>【歌謠教學與活動】15 分鐘</p> <p>1. 說明圖片情境，引導學生說出本課代表單字及生活用語。</p> <p>2. 帶唱歌謠並簡單解釋歌詞意思。</p> <p>3. 可參考律動影片的示範動作，帶學生練習。</p> <p>4. 播放 Super E-Book，讓學生聆聽內容並熟悉旋律。</p> <p>5. 播放 Super E-Book 律動影片，讓學生跟唱歌謠並做動作。</p> <p>【習作練習】5 分鐘 帶學生完成習作 D 大題。</p> <p>【總結練習】3 分鐘</p> <p>1. 完成本課自我檢核表。</p> <p>2. 邀請自願者上臺示範</p>	1	<p>1. Super E-Book</p> <p>2. 字母卡</p> <p>3. 單字圖卡</p> <p>4. 單字卡</p>	<p>1. 活動式評量</p> <p>2. 紙筆評量</p> <p>3. 課堂觀察</p> <p>4. 口語評量</p> <p>5. 作業評量</p>	<p>【環境教育】 戶 E3 善用五官的感知，培養眼、耳、鼻、舌、觸覺及心靈對環境感受的能力。</p> <p>【家庭教育】 家 E4 覺察個人情緒並適切表達，與家人及同儕適切互動。</p> <p>【生涯發展教育】 涯 E7 培養良好的人際互動能力。</p> <p>【品德教育】 品 E1 良好生活習慣與德行。</p>	

起訖週次	起訖日期	主題	單元名稱	學習重點		核心素養/ 具體內涵	教學目標	教學活動重點	教學節數	教學資源	評量方式	議題/ 議題實質內涵	跨領域/ 跨領域協同 教學
				學習表現	學習內容								
第十四週	11/28 12/2	字母、單字、生活用語學習	Unit 3 Gg Hh Ii	<p>1-II-1 能聽辨 26 個字母。</p> <p>1-II-2 能聽辨英語的子音、母音及其基本的組合</p> <p>1-II-7 能聽懂課堂中所學的字詞。</p> <p>1-II-9 能聽懂簡易的日常生活用語。</p> <p>2-II-1 能說出 26 個字母。</p> <p>2-II-2 能念出英語的語音。</p> <p>2-II-3 能說出課堂中所學的字詞。</p> <p>2-II-5 能使用簡易的日常生活用語。</p> <p>3-II-1 能辨識 26 個印刷體大小寫字母。</p> <p>3-II-2 能辨識課堂中所學的字詞。</p> <p>3-II-3 能看懂課堂中所學的句子。</p> <p>4-II-1 能書寫 26 個印刷體大小寫字母。</p> <p>5-II-1 能正確地認讀與聽寫 26 個字母。</p> <p>6-II-1 能專注於教師的說明與演示。</p> <p>6-II-2 積極參與各種課堂練習活動。</p> <p>6-II-4 認真完成教師交待的作業。</p> <p>8-II-1 能了解國內外基本的招呼方式。</p>	<p>Aa-II-1 字母名稱。</p> <p>Aa-II-2 印刷體大小寫字母的辨識及書寫。</p> <p>Ab-II-1 子音、母音及其組合。</p> <p>Ab-II-4 所學的字母拼讀規則(含看字讀音、聽音拼字)。</p> <p>Ac-II-2 簡易的生活用語。</p> <p>Ac-II-3 第二學習階段所學字詞。</p> <p>B-II-1 第二學習階段所學字詞及句型的生活溝通。</p>	英-E-A1 英-E-B1 英-E-B2 英-E-C2	<p>1. 能聽、念唱字母發音韻文。</p> <p>2. 能聽、說生活用語 Hurry up! 並跟唱本單元生活用語歌謠。</p> <p>3. 能夠了解地震來時的自我保護方法。</p>	<p>第四節</p> <p>【暖身活動】5 分鐘</p> <p>【歌謠複習】10 分鐘</p> <p>播放律動影片，帶學生複習歌謠並做動作。</p> <p>【跨領域教學活動】20 分鐘</p> <p>1. 請學生看課本情境圖片，並想一想，地震來的時候，應該要怎麼做。</p> <p>2. 請學生互相討論，並模擬練習地震來時應有的自我保護措施。</p> <p>3. 請自願的學生上臺分享。</p> <p>【指定作業】約 5 分鐘</p> <p>請學生回家聽 CD，複習 Unit 3 所學習的內容。</p>	1	<p>1. Super E-Book</p> <p>2. 字母卡</p> <p>3. 單字圖卡</p> <p>4. 單字卡</p>	<p>1. 活動式評量</p> <p>2. 紙筆評量</p> <p>3. 課堂觀察</p> <p>4. 口語評量</p> <p>5. 作業評量</p>	<p>【環境教育】</p> <p>戶 E3 善用五官的感知，培養眼、耳、鼻、舌、觸覺及心靈對環境感受的能力。</p> <p>【家庭教育】</p> <p>家 E4 覺察個人情緒並適切表達，與家人及同儕適切互動。</p> <p>【生涯發展教育】</p> <p>涯 E7 培養良好的人際互動能力。</p> <p>【品德教育】</p> <p>品 E1 良好生活習慣與德行。</p>	

起訖週次	起訖日期	主題	單元名稱	學習重點		核心素養/ 具體內涵	教學目標	教學活動重點	教學節數	教學資源	評量方式	議題/ 議題實質內涵	跨領域/ 跨領域協同 教學
				學習表現	學習內容								
第十五週	12/5 12/9	字母、單字學習	Unit 4 J Kk L Mm	<p>1-II-1 能聽辨 26 個字母。</p> <p>1-II-2 能聽辨英語的子音、母音及其基本的組合</p> <p>1-II-7 能聽懂課堂中所學的字詞。</p> <p>1-II-9 能聽懂簡易的日常生活用語。</p> <p>2-II-1 能說出 26 個字母。</p> <p>2-II-2 能念出英語的語音。</p> <p>2-II-3 能說出課堂中所學的字詞。</p> <p>2-II-5 能使用簡易的日常生活用語。</p> <p>3-II-1 能辨識 26 個印刷體大小寫字母。</p> <p>3-II-2 能辨識課堂中所學的字詞。</p> <p>3-II-3 能看懂課堂中所學的句子。</p> <p>4-II-1 能書寫 26 個印刷體大小寫字母。</p> <p>5-II-1 能正確地認讀與聽寫 26 個字母。</p> <p>6-II-1 能專注於教師的說明與演示。</p> <p>6-II-2 積極參與各種課堂練習活動。</p> <p>6-II-4 認真完成教師交待的作業。</p> <p>8-II-1 能了解國內外基本的招呼方式。</p>	<p>Aa-II-1 字母名稱。</p> <p>Aa-II-2 印刷體大小寫字母的辨識及書寫。</p> <p>Ab-II-1 子音、母音及其組合。</p> <p>Ab-II-4 所學的字母拼讀規則(含看字讀音、聽音拼字)。</p> <p>Ac-II-2 簡易的生活用語。</p> <p>Ac-II-3 第二學習階段所學字詞。</p> <p>B-II-1 第二學習階段所學字詞及句型的生活溝通。</p> <p>C-II-1 國內(外)招呼方式。</p>	<p>英-E-A1</p> <p>英-E-B1</p> <p>英-E-B2</p> <p>英-E-C2</p>	<p>1. 能聽、說、認讀、摹寫大小寫字母 Jj、Kk、Ll、Mm。</p> <p>2. 能聽、說字母 Jj、Kk、Ll、Mm 的發音，並能搭配節奏韻文念讀。</p>	<p>第一節</p> <p>【暖身活動】10 分鐘</p> <p>1. 教師跟學生打招呼並自我介紹。</p> <p>2. 複習 Aa~Ii 的讀音、發音及筆順。</p> <p>3. 請學生翻到課本第 45 頁，請學生看圖，詢問學生看到什麼，猜猜看這是哪裡。</p> <p>【字彙教學與活動】10 分鐘</p> <p>1. 請學生翻到課本第 46~47 頁，教師引導學生看圖描述圖片情境。</p> <p>2. 教師提出故事相關問題，鼓勵學生發揮想像力並舉手發表。</p> <p>3. 教師播放 Super E-Book，請學生看圖聽故事。</p> <p>4. 使用單字圖卡，強調字母發音以便帶出代表單字，如：[dʒ]-[dʒ]-[dʒ]-juice。</p> <p>5. 待學生熟悉代表單字後，再將字母讀音、字母發音及代表單字串起來如：J-[dʒ]-juice。</p> <p>【單字練習活動】10 分鐘</p> <p>1. 使用字母卡帶學生複習字母發音及代表單字 J-[dʒ]-juice、K-[k]-key、L-[l]-lamp、M-[m]-map。</p> <p>2. 播放 Super E-Book，引導學生聽故事，並在情境圖中圈起聽到的單字圖。</p> <p>【聽力練習活動】10 分鐘</p> <p>1. 請學生翻開課本第 48 頁，教師播放 Super E-Book，引導學生進行聽力練習。</p> <p>2. 請學生找出第 48 頁情境圖中對應的字母貼紙，一邊貼一邊念出字母發音與代表單字，如：J-[dʒ]-juice。</p> <p>3. 教師再次播放 Super E-Book，全班一起核對答案。</p>	1	1. Super E-Book 2. 字母卡	<p>1. 活動式評量</p> <p>2. 課堂觀察</p> <p>3. 口語評量</p> <p>4. 作業評量</p>	<p>【環境教育】 戶 E3 善用五官的感知，培養眼、耳、鼻、舌、觸覺及心靈對環境感受的能力。</p> <p>【家庭教育】 家 E4 覺察個人情緒並適切表達，與家人及同儕適切互動。</p> <p>【生涯發展教育】 涯 E7 培養良好的人際互動能力。</p> <p>【品德教育】 品 E1 良好生活習慣與德行。</p>	

起訖週次	起訖日期	主題	單元名稱	學習重點		核心素養/ 具體內涵	教學目標	教學活動重點	教學節數	教學資源	評量方式	議題/ 議題實質內涵	跨領域/ 跨領域協同 教學
				學習表現	學習內容								
第十六週	12/12 12/16	字母、單字學習	Unit 4 J Kk L Mm	<p>1- II -1 能聽辨 26 個字母。</p> <p>1- II -2 能聽辨英語的子音、母音及其基本的組合</p> <p>1- II -7 能聽懂課堂中所學的字詞。</p> <p>1- II -9 能聽懂簡易的日常生活用語。</p> <p>2- II -1 能說出 26 個字母。</p> <p>2- II -2 能念出英語的語音。</p> <p>2- II -3 能說出課堂中所學的字詞。</p> <p>2- II -5 能使用簡易的日常生活用語。</p> <p>3- II -1 能辨識 26 個印刷體大小寫字母。</p> <p>3- II -2 能辨識課堂中所學的字詞。</p> <p>3- II -3 能看懂課堂中所學的句子。</p> <p>4- II -1 能書寫 26 個印刷體大小寫字母。</p> <p>5- II -1 能正確地認讀與聽寫 26 個字母。</p> <p>6- II -1 能專注於教師的說明與演示。</p> <p>6- II -2 積極參與各種課堂練習活動。</p> <p>6- II -4 認真完成教師交待的作業。</p> <p>8- II -1 能了解國內外基本的招呼方式。</p>	<p>Aa- II -1 字母名稱。</p> <p>Aa- II -2 印刷體大小寫字母的辨識及書寫。</p> <p>Ab- II -1 子音、母音及其組合。</p> <p>Ab- II -4 所學的字母拼讀規則(含看字讀音、聽音拼字)。</p> <p>Ac- II -2 簡易的生活用語。</p> <p>Ac- II -3 第二學習階段所學字詞。</p> <p>B- II -1 第二學習階段所學字詞及句型的生活溝通。</p> <p>C- II -1 國內(外)招呼方式。</p>	<p>英-E-A1</p> <p>英-E-B1</p> <p>英-E-B2</p> <p>英-E-C2</p>	<p>1. 能聽懂本單元故事。</p> <p>2. 能聽、說字母 Jj、Kk、Ll、Mm 的發音及代表單字：juice、key、lamp、map。</p>	<p>第二節</p> <p>【韻文教學與活動】10 分鐘</p> <p>1. 播放 Super E-Book，請學生聆聽字母發音韻文並指讀，教師說明情境並解釋韻文意思。</p> <p>2. 教師可參考右頁或律動影片的示範動作，帶學生以 TPR 邊念字母發音韻文邊做動作，直到學生熟悉為止。</p> <p>3. 再次播放 Super E-Book，請全班一起跟著節奏、搭配 TPR 念唱。</p> <p>【總結練習】5 分鐘</p> <p>1. 將全班學生分組，各組組長帶領組員練習韻文 2~3 分鐘。</p> <p>2. 練習時間結束後，教師選一發音韻文，配合 TPR，無聲念出韻文的前一句，各組需完整念出教師指定的韻文，正確完成任務的小組得一分。</p> <p>3. 請學生翻到課本第 49 頁，寫下“drink it up, I pick it up”的中文意思。</p> <p>【字母複習活動】10 分鐘</p> <p>1. 利用字母卡複習字母讀音及發音，如：Big J, small j, [tʃ] -[tʃ] -[tʃ]。教師引導學生邊念字母發音邊做動作，念到字母發音時可加入拍手動作。</p> <p>2. 重複步驟 1，複習字母 Kk、Ll、Mm 的字母名與字母音。</p> <p>3. 教師播放 Super E-Book 帶領全班邊念邊做動作 Jj~Mm。</p> <p>【習作練習】15 分鐘</p> <p>播放 Super E-Book，帶學生完成習作第 A、B、C 大題。</p>	1	<p>1. Super E-Book</p> <p>2. 字母卡</p> <p>3. 單字圖卡</p> <p>4. 單字卡</p>	<p>1. 活動式評量</p> <p>2. 紙筆評量</p> <p>3. 課堂觀察</p> <p>4. 作業評量</p>	<p>【環境教育】</p> <p>戶 E3 善用五官的感知，培養眼、耳、鼻、舌、觸覺及心靈對環境感受的能力。</p> <p>【家庭教育】</p> <p>家 E4 覺察個人情緒並適切表達，與家人及同儕適切互動。</p> <p>【生涯發展教育】</p> <p>涯 E7 培養良好的人際互動能力。</p> <p>【品德教育】</p> <p>品 E1 良好生活習慣與德行。</p>	

起訖週次	起訖日期	主題	單元名稱	學習重點		核心素養/ 具體內涵	教學目標	教學活動重點	教學節數	教學資源	評量方式	議題/ 議題實質內涵	跨領域/ 跨領域協同 教學
				學習表現	學習內容								
第十七週	12/19 12/23	字母、單字、生活用語學習	Unit 4 J Kk L Mm	<p>1-II-1 能聽辨 26 個字母。</p> <p>1-II-2 能聽辨英語的子音、母音及其基本的組合</p> <p>1-II-7 能聽懂課堂中所學的字詞。</p> <p>1-II-9 能聽懂簡易的日常生活用語。</p> <p>2-II-1 能說出 26 個字母。</p> <p>2-II-2 能念出英語的語音。</p> <p>2-II-3 能說出課堂中所學的字詞。</p> <p>2-II-5 能使用簡易的日常生活用語。</p> <p>3-II-1 能辨識 26 個印刷體大小寫字母。</p> <p>3-II-2 能辨識課堂中所學的字詞。</p> <p>3-II-3 能看懂課堂中所學的句子。</p> <p>4-II-1 能書寫 26 個印刷體大小寫字母。</p> <p>5-II-1 能正確地認讀與聽寫 26 個字母。</p> <p>6-II-1 能專注於教師的說明與演示。</p> <p>6-II-2 積極參與各種課堂練習活動。</p> <p>6-II-4 認真完成教師交待的作業。</p> <p>8-II-1 能了解國內外基本的招呼方式。</p>	<p>Aa-II-1 字母名稱。</p> <p>Aa-II-2 印刷體大小寫字母的辨識及書寫。</p> <p>Ab-II-1 子音、母音及其組合。</p> <p>Ab-II-4 所學的字母拼讀規則(含看字讀音、聽音拼字)。</p> <p>Ac-II-2 簡易的生活用語。</p> <p>Ac-II-3 第二學習階段所學字詞。</p> <p>B-II-1 第二學習階段所學字詞及句型的生活溝通。</p> <p>C-II-1 國內(外)招呼方式。</p>	<p>英-E-A1</p> <p>英-E-B1</p> <p>英-E-B2</p> <p>英-E-C2</p>	<p>1. 能聽、念唱字母發音韻文。</p> <p>2. 能聽、說生活用語 How are you? I'm fine. 並跟唱本單元生活用語歌謠。</p> <p>3. 能夠了解大寫小寫字母的書寫位置。</p>	<p>第三節</p> <p>【暖身活動】10 分鐘 複習 Dd~Ff 字母、代表單字、與發音韻文。</p> <p>【字母複習活動】10 分鐘</p> <p>1. 教師在黑板上畫出四格線，請自願的學生上臺寫大寫字母。</p> <p>2. 教師帶領全班念 ABC Land 口訣前半段：大寫字母 1, 2 樓。</p> <p>3. 教師在黑板上寫 e, f, g, 故意將其中一個字母寫錯位置，請自願的學生將位置錯誤的小寫字母圈起來。教師帶領全班檢視並說明 e, f, g 的位置。</p> <p>4. 教師帶領全班念 ABC Land 口訣後半段：小寫字母各不同。</p> <p>5. 教師引導學生了解，英文字母要寫在四格線的正確位置。</p> <p>【歌謠教學與活動】10 分鐘</p> <p>1. 說明圖片情境，引導學生說出本課代表單字及生活用語。</p> <p>2. 帶唱歌謠並簡單解釋歌詞意思。</p> <p>3. 可參考律動影片的示範動作，帶學生練習。</p> <p>4. 播放 Super E-Book，讓學生聆聽內容並熟悉旋律。</p> <p>5. 播放 Super E-Book 律動影片，讓學生跟唱歌謠並做動作。</p> <p>【習作練習】5 分鐘 帶學生完成習作 D 大題。</p> <p>【總結練習】5 分鐘</p> <p>1. 完成本課自我檢核表。</p> <p>2. 邀請自願者上臺示範。</p>	1	1. Super E-Book 2. 字母卡 3. 單字圖卡 4. 單字卡	1. 活動式評量 2. 紙筆評量 3. 課堂觀察 4. 口語評量 5. 作業評量	<p>【環境教育】 戶 E3 善用五官的感知，培養眼、耳、鼻、舌、觸覺及心靈對環境感受的能力。</p> <p>【家庭教育】 家 E4 覺察個人情緒並適切表達，與家人及同儕適切互動。</p> <p>【生涯發展教育】 涯 E7 培養良好的人際互動能力。</p> <p>【品德教育】 品 E1 良好生活習慣與德行。</p>	

起訖週次	起訖日期	主題	單元名稱	學習重點		核心素養/ 具體內涵	教學目標	教學活動重點	教學節數	教學資源	評量方式	議題/ 議題實質內涵	跨領域/ 跨領域協同 教學
				學習表現	學習內容								
第十八週	12/26 12/30	字母、單字學習	Unit 4 J Kk L Mm	<p>1-II-1 能聽辨 26 個字母。</p> <p>1-II-2 能聽辨英語的子音、母音及其基本的組合</p> <p>1-II-7 能聽懂課堂中所學的字詞。</p> <p>1-II-9 能聽懂簡易的日常生活用語。</p> <p>2-II-1 能說出 26 個字母。</p> <p>2-II-2 能念出英語的語音。</p> <p>2-II-3 能說出課堂中所學的字詞。</p> <p>2-II-5 能使用簡易的日常生活用語。</p> <p>3-II-1 能辨識 26 個印刷體大小寫字母。</p> <p>3-II-2 能辨識課堂中所學的字詞。</p> <p>3-II-3 能看懂課堂中所學的句子。</p> <p>4-II-1 能書寫 26 個印刷體大小寫字母。</p> <p>5-II-1 能正確地認讀與聽寫 26 個字母。</p> <p>6-II-1 能專注於教師的說明與演示。</p> <p>6-II-2 積極參與各種課堂練習活動。</p> <p>6-II-4 認真完成教師交待的作業。</p> <p>8-II-1 能了解國內外基本的招呼方式。</p>	<p>Aa-II-1 字母名稱。</p> <p>Aa-II-2 印刷體大小寫字母的辨識及書寫。</p> <p>Ab-II-1 子音、母音及其組合。</p> <p>Ab-II-4 所學的字母拼讀規則(含看字讀音、聽音拼字)。</p> <p>Ac-II-2 簡易的生活用語。</p> <p>Ac-II-3 第二學習階段所學字詞。</p> <p>B-II-1 第二學習階段所學字詞及句型的生活溝通。</p> <p>C-II-1 國內(外)招呼方式。</p>	<p>英-E-A1</p> <p>英-E-B1</p> <p>英-E-B2</p> <p>英-E-C2</p>	<p>1. 能聽、說、認讀、摹寫大小寫字母 Ll、Mm。</p> <p>2. 能聽、說字母 Ll、Mm 的發音，並能搭配節奏韻文念讀。</p> <p>3. 能利用手影比出認識的動物單字。</p>	<p>第四節</p> <p>【暖身活動】5 分鐘</p> <p>【歌謠複習】10 分鐘</p> <p>播放 Super E- Book，帶學生複習歌謠並做動作。</p> <p>【跨領域教學活動】20 分鐘</p> <p>1. 請學生看課本情境圖片，並想一想，是否有玩過手影遊戲。</p> <p>2. 請學生互相討論，除了課本上的手影，還能夠比出哪些動物或物品。</p> <p>3. 請自願的學生上臺分享，並請臺下學生用 It' sa _____. 句型來猜測。</p> <p>【指定作業】約 5 分鐘</p> <p>請學生回家聽 CD，複習 Unit 4 所學習</p>	1	<p>1. Super E-Book</p> <p>2. 字母卡</p>	<p>1. 活動式評量</p> <p>2. 課堂觀察</p> <p>3. 口語評量</p> <p>4. 作業評量</p>	<p>【環境教育】</p> <p>戶 E3 善用五官的感知，培養眼、耳、鼻、舌、觸覺及心靈對環境感受的能力。</p> <p>【家庭教育】</p> <p>家 E4 覺察個人情緒並適切表達，與家人及同儕適切互動。</p> <p>【生涯發展教育】</p> <p>涯 E7 培養良好的人際互動能力。</p> <p>【品德教育】</p> <p>品 E1 良好生活習慣與德行。</p>	

起訖週次	起訖日期	主題	單元名稱	學習重點		核心素養/ 具體內涵	教學目標	教學活動重點	教學節數	教學資源	評量方式	議題/ 議題實質內涵	跨領域/ 跨領域協同 教學
				學習表現	學習內容								
第十九週	1/2 1/6	複習第三至四課內容	Review 2	<p>1-II-1 能聽辨 26 個字母。</p> <p>1-II-2 能聽辨英語的子音、母音及其基本的組合</p> <p>1-II-7 能聽懂課堂中所學的字詞。</p> <p>1-II-9 能聽懂簡易的日常生活用語。</p> <p>2-II-1 能說出 26 個字母。</p> <p>2-II-2 能念出英語的語音。</p> <p>2-II-3 能說出課堂中所學的字詞。</p> <p>2-II-5 能使用簡易的日常生活用語。</p> <p>3-II-1 能辨識 26 個印刷體大小寫字母。</p> <p>3-II-2 能辨識課堂中所學的字詞。</p> <p>3-II-3 能看懂課堂中所學的句子。</p> <p>4-II-1 能書寫 26 個印刷體大小寫字母。</p> <p>5-II-1 能正確地認讀與聽寫 26 個字母。</p> <p>6-II-1 能專注於教師的說明與演示。</p> <p>6-II-2 積極參與各種課堂練習活動。</p> <p>6-II-4 認真完成教師交待的作業。</p> <p>8-II-1 能了解國內外基本的招呼方式。</p>	<p>Aa-II-1 字母名稱。</p> <p>Aa-II-2 印刷體大小寫字母的辨識及書寫。</p> <p>Ab-II-1 子音、母音及其組合。</p> <p>Ab-II-4 所學的字母拼讀規則(含看字讀音、聽音拼字)。</p> <p>Ac-II-2 簡易的生活用語。</p> <p>Ac-II-3 第二學習階段所學字詞。</p> <p>B-II-1 第二學習階段所學字詞及句型的生活溝通。</p> <p>C-II-1 國內(外)招呼方式。</p>	<p>英-E-A1</p> <p>英-E-B1</p> <p>英-E-B2</p> <p>英-E-C2</p>	<p>1. 能聽、說、認讀及寫出大小寫字母 Gg~Mm。</p> <p>2. 能聽辨並說出字母 Gg~Mm 的發音,並念讀字母發音韻文。</p> <p>3. 能聽、說及辨識字母 Gg~Mm 的代表單字: girl、ham、insect、juice、key、lamp、map。</p>	<p>第一節</p> <p>【暖身活動】10 分鐘</p> <p>1. 利用字母卡及單字圖卡,帶學生複習 Gg~Mm 字母發音韻文。</p> <p>2. 將數張字母卡任意貼在黑板上,給學生幾秒鐘的時間記住字母位置及順序,請全班閉上眼睛。</p> <p>3. 教師調換 2 張字母卡,請學生睜開眼睛,說說看哪張卡位置不同了,全班念出這兩個字母的發音韻文。</p> <p>【字母挑戰活動】15 分鐘</p> <p>1. 教師播放 Super E-Book,或請全班翻開課本第 53 頁,引導學生猜猜看生活中的字母。</p> <p>2. 播放 Super E-Book,請學生將聽到的單字依序標上正確號碼。</p> <p>3. 全班一起核對答案並檢討訂正。</p> <p>【習作練習】10 分鐘</p> <p>帶學生完成習作 A、B 大題。</p> <p>【總結練習】5 分鐘</p> <p>請學生在單字圖旁寫出相對應的大小寫字母。</p>	1	<p>1. Super E-Book</p> <p>2. 字母卡</p> <p>3. 單字圖卡</p> <p>4. 單字卡</p>	<p>1. 活動式評量</p> <p>2. 課堂觀察</p> <p>3. 口語評量</p> <p>4. 作業評量</p>	<p>【環境教育】</p> <p>戶 E3 善用五官的感知,培養眼、耳、鼻、舌、觸覺及心靈對環境感受的能力。</p> <p>【家庭教育】</p> <p>家 E4 覺察個人情緒並適切表達,與家人及同儕適切互動。</p> <p>【生涯發展教育】</p> <p>涯 E7 培養良好的人際互動能力。</p> <p>【品德教育】</p> <p>品 E1 良好生活習慣與德行。</p>	

起訖週次	起訖日期	主題	單元名稱	學習重點		核心素養/ 具體內涵	教學目標	教學活動重點	教學節數	教學資源	評量方式	議題/ 議題實質內涵	跨領域/ 跨領域協同 教學
				學習表現	學習內容								
第廿週	1/9 1/13	複習第三至四課內容	Review 2	<p>1-II-1 能聽辨 26 個字母。</p> <p>1-II-2 能聽辨英語的子音、母音及其基本的組合</p> <p>1-II-7 能聽懂課堂中所學的字詞。</p> <p>1-II-9 能聽懂簡易的日常生活用語。</p> <p>2-II-1 能說出 26 個字母。</p> <p>2-II-2 能念出英語的語音。</p> <p>2-II-3 能說出課堂中所學的字詞。</p> <p>2-II-5 能使用簡易的日常生活用語。</p> <p>3-II-1 能辨識 26 個印刷體大小寫字母。</p> <p>3-II-2 能辨識課堂中所學的字詞。</p> <p>3-II-3 能看懂課堂中所學的句子。</p> <p>4-II-1 能書寫 26 個印刷體大小寫字母。</p> <p>5-II-1 能正確地認讀與聽寫 26 個字母。</p> <p>6-II-1 能專注於教師的說明與演示。</p> <p>6-II-2 積極參與各種課堂練習活動。</p> <p>6-II-4 認真完成教師交待的作業。</p> <p>8-II-1 能了解國內外基本的招呼方式。</p>	<p>Aa-II-1 字母名稱。</p> <p>Aa-II-2 印刷體大小寫字母的辨識及書寫。</p> <p>Ab-II-1 子音、母音及其組合。</p> <p>Ab-II-4 所學的字母拼讀規則(含看字讀音、聽音拼字)。</p> <p>Ac-II-2 簡易的生活用語。</p> <p>Ac-II-3 第二學習階段所學字詞。</p> <p>B-II-1 第二學習階段所學字詞及句型的生活溝通。</p> <p>C-II-1 國內(外)招呼方式。</p>	<p>英-E-A1</p> <p>英-E-B1</p> <p>英-E-B2</p> <p>英-E-C2</p>	<p>1. 能聽、說、認讀及寫出大小寫字母 Gg~Mm。</p> <p>2. 能聽辨並說出字母 Gg~Mm 的發音,並念讀字母發音韻文。</p> <p>3. 能聽、說及辨識字母 Gg~Mm 的代表單字: girl、ham、insect、juice、key、lamp、map。</p> <p>4. 能聽、說並使用 Units 3~4 的生活用語。</p>	<p>第二節</p> <p>【暖身活動】5 分鐘 教師帶領全班複習 Gg~Mm 的字母發音韻文及 Units 3~5 生活用語。</p> <p>【綜合複習活動】15 分鐘</p> <p>1. 教師說明遊戲規則。</p> <p>2. 依照點數決定前進幾步,點數 1、3、5, 前進一步; 點數 2、4、6, 前進兩步。</p> <p>4. 依照停留格子的圖示, 念出字母、發音、單字或生活用語。</p> <p>5. 請學生兩人一組, 互相輪流擲骰子進行遊戲。先抵達終點的人獲勝。</p> <p>【習作練習】15 分鐘</p> <p>1. 帶學生完成習作 C、D 大題。</p> <p>2. 請學生完成習作 Review 2 的學習單。</p> <p>【總結練習】5 分鐘 教師利用字母卡, 教師念字母的讀音, 請學生念出字母的發音; 第二輪時則換成教師念發音, 學生念讀音。</p>	1	<p>1. Super E-Book</p> <p>2. 字母卡</p> <p>3. 單字圖卡</p> <p>4. 單字卡</p>	<p>1. 活動式評量</p> <p>2. 紙筆評量</p> <p>3. 課堂觀察</p> <p>4. 口語評量</p> <p>5. 作業評量</p>	<p>【環境教育】 戶 E3 善用五官的感知, 培養眼、耳、鼻、舌、觸覺及心靈對環境感受的能力。</p> <p>【家庭教育】 家 E4 覺察個人情緒並適切表達, 與家人及同儕適切互動。</p> <p>【生涯發展教育】 涯 E7 培養良好的人際互動能力。</p> <p>【品德教育】 品 E1 良好生活習慣與德行。</p>	

起訖週次	起訖日期	主題	單元名稱	學習重點		核心素養/ 具體內涵	教學目標	教學活動重點	教學節數	教學資源	評量方式	議題/ 議題實質內涵	跨領域/ 跨領域協同 教學
				學習表現	學習內容								
第廿一週	1/16 1/20	複習第一至四課內容	Final Review	<p>1-II-1 能聽辨 26 個字母。</p> <p>1-II-2 能聽辨英語的子音、母音及其基本的組合</p> <p>1-II-7 能聽懂課堂中所學的字詞。</p> <p>1-II-9 能聽懂簡易的日常生活用語。</p> <p>2-II-1 能說出 26 個字母。</p> <p>2-II-2 能念出英語的語音。</p> <p>2-II-3 能說出課堂中所學的字詞。</p> <p>2-II-5 能使用簡易的日常生活用語。</p> <p>3-II-1 能辨識 26 個印刷體大小寫字母。</p> <p>3-II-2 能辨識課堂中所學的字詞。</p> <p>3-II-3 能看懂課堂中所學的句子。</p> <p>4-II-1 能書寫 26 個印刷體大小寫字母。</p> <p>5-II-1 能正確地認讀與聽寫 26 個字母。</p> <p>6-II-1 能專注於教師的說明與演示。</p> <p>6-II-2 積極參與各種課堂練習活動。</p> <p>6-II-4 認真完成教師交待的作業。</p> <p>8-II-1 能了解國內外基本的招呼方式。</p>	<p>Aa-II-1 字母名稱。</p> <p>Aa-II-2 印刷體大小寫字母的辨識及書寫。</p> <p>Ab-II-1 子音、母音及其組合。</p> <p>Ab-II-4 所學的字母拼讀規則(含看字讀音、聽音拼字)。</p> <p>Ac-II-2 簡易的生活用語。</p> <p>Ac-II-3 第二學習階段所學字詞。</p> <p>B-II-1 第二學習階段所學字詞及句型的生活溝通。</p> <p>C-II-1 國內(外)招呼方式。</p>	<p>英-E-A1</p> <p>英-E-B1</p> <p>英-E-B2</p> <p>英-E-C2</p>	<p>1. 能聽、說、認讀大小寫字母 Aa~Mm。</p> <p>2. 能聽、說及辨識字母 Aa~Mm 的代表單字：apple、bag、cup、duck、elephant、fox、girl、ham、insect、juice、key、lamp、map。</p>	<p>第一節</p> <p>【暖身活動】5 分鐘 複習 Aa~Mm 的字母韻文。</p> <p>【字母韻文教學活動】15 分鐘</p> <p>1. 教師逐一帶念韻文內容。</p> <p>2. 播放 Super E-Book，請學生聆聽並跟念。</p> <p>3. 教師可利用前幾課的律動動作，帶學生以 TPR 邊念字母發音韻文邊做動作，直到學生熟悉為止。</p> <p>4. 再次播放 Super E-Book，請全班一起跟著節奏、搭配 TPR 念唱。</p> <p>【字母與單字複習活動】10 分鐘</p> <p>1. 教師利用字母卡與單字圖卡，複習 Aa~Mm 字母與代表單字。</p> <p>2. 請學生將課本附件的 Aa~Mm 字母卡與單字圖卡散放桌上。</p> <p>3. 教師說出任一字母發音，學生須找出並高舉對應的卡片，例如，教師說：[æ]，學生要高舉字母卡 A、a 與單字圖卡 apple。</p> <p>【生活用語複習活動】10 分鐘</p> <p>1. 播放 Super E-Book，帶學生複習生活用語。</p> <p>2. 請學生兩人一組練習對話，並請自願的學生上臺表演。</p>	1	<p>1. Super E-Book</p> <p>2. 字母卡</p> <p>3. 單字圖卡</p> <p>4. 單字卡</p>	<p>1. 活動式評量</p> <p>2. 紙筆評量</p> <p>3. 課堂觀察</p> <p>4. 口語評量</p> <p>5. 作業評量</p>	<p>【環境教育】</p> <p>戶 E3 善用五官的感知，培養眼、耳、鼻、舌、觸覺及心靈對環境感受的能力。</p> <p>【家庭教育】</p> <p>家 E4 覺察個人情緒並適切表達，與家人及同儕適切互動。</p> <p>【生涯發展教育】</p> <p>涯 E7 培養良好的人際互動能力。</p> <p>【品德教育】</p> <p>品 E1 良好生活習慣與德行。</p>	

二、課程架構圖：

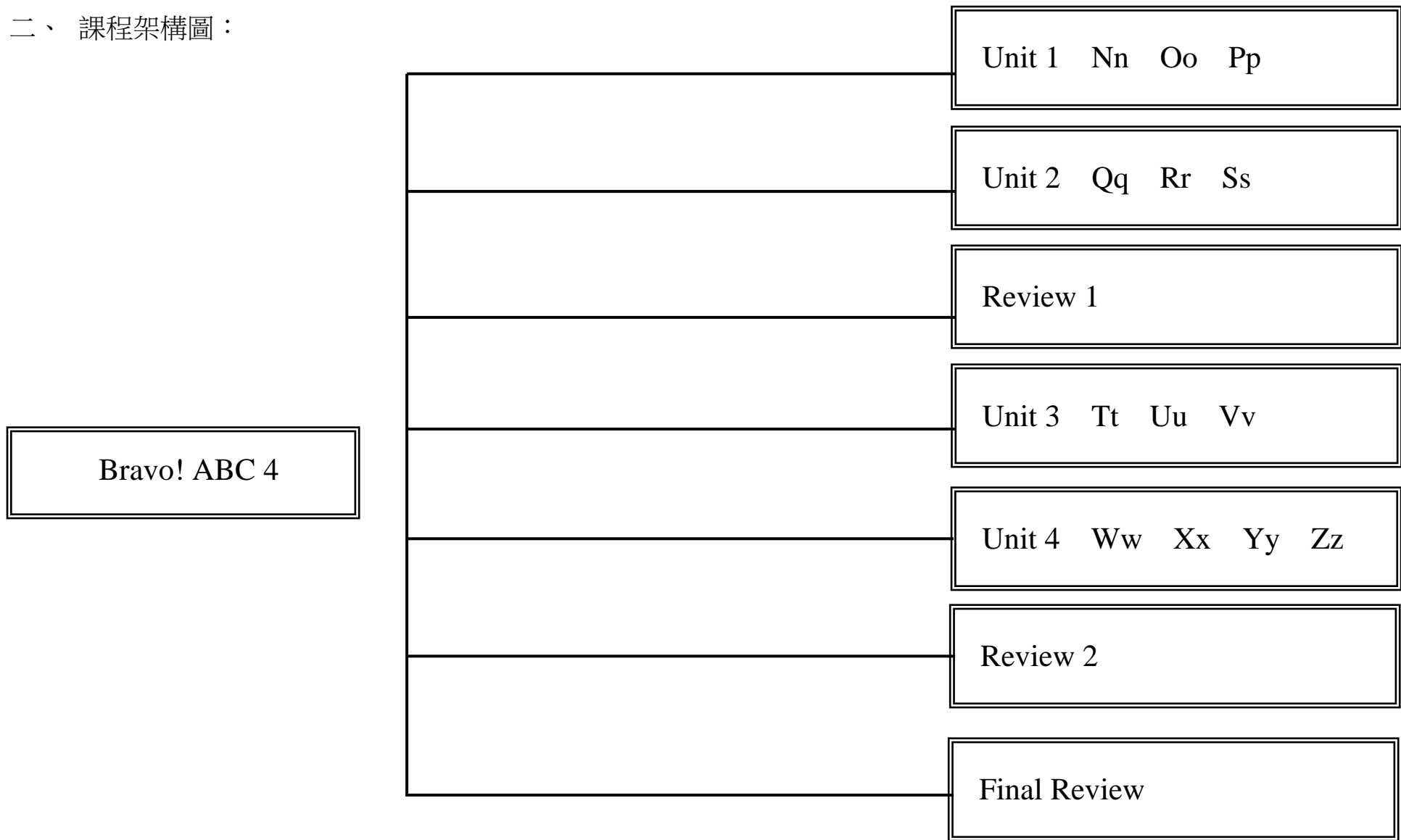

三、 課程理念：

1. 本系列教材以聽說為主，讀寫為輔。
2. 本系列教材應用溝通式教學法，融入 TPR 教學法，並採螺旋式學習的設計理念。內容除包括字母字形、相關字彙、日常會話短句及歌謠韻文外，並設計聽、說、讀、寫四個面向的學習策略，以及跨領域學習，培養學生自主學習能力。
3. 本書介紹的字母相關字彙、簡易教室用語與日常會話短句，在以後教材中將陸續出現，提供學生反覆練習機會，以達溫故知新之目的。
4. 本書編寫以生活化、實用化、趣味化、多元化及銜接性為原則，透過故事的鋪陳，引發學習興趣，增進其學習成效，奠定英語學習基礎。
5. 本書習作編有學習單，讓學生透過遊戲活動方式學習，以增進其學習成效。

四、 先備經驗或知識簡述：

本書旨在應用溝通式教學法，培養學生簡易的英語聽、說、讀、寫能力。

五、 課程目標：

1. 能聽辨、說出並認讀大小寫字母 Nn~Zz。
2. 能說出大小寫字母 Nn~Zz。
3. 能認讀大小寫字母 Nn~Zz。
4. 能認識大小寫字母 Nn~Zz 正確的書寫位置，並以正確的筆順描寫。
5. 能認識大小寫字母 Nn~Zz 的代表單字及其念法，並能搭配節奏韻文念讀。
6. 能聽懂並說出生活用語。
7. 能聽懂並吟唱歌謠的內容。
8. 能認識各國的文化。

六、 教學策略建議：

1. Learn It 的教學

本單元以 Billy 和 Cody 的旅行故事作為情境鋪陳，引導學生認識字母讀音與代表單字。在場景中自然隱藏代表單字與補充單字，讓學生加強對單字的辨識。課本附錄之生字表亦有收錄代表單字與補充單字，供教師延伸教學使用。情境圖右方 Say and Circle 呈現字母與代表單字，單字圖並以真實照片呈現，接著讓學生在情境圖中圈出單字圖，透過眼到、口到、手到的練習活動，強化學習成效。

2. Listen and Stick

本單元藉由聽力練習，讓學生熟練代表單字，並透過黏貼字母的活動加強字母發音與代表單字的學習成效。

3. Let's Chant 的教學

本單元讓學生強化「字母」結合成「單字」的概念，並認識簡易的字母韻文。教師可播放 Super E-Book，說明情境並解釋韻文意思，並帶學生以 TPR 的方式熟練字母發音韻文。

4. ABC Land 的教學

透過各式練習與手勢輔助，讓學生複習該課所學的英文字母，輕鬆記住字母及發音。

5. Talk and Sing

本單元讓學生在唱跳間統合複習本課學習的字母、代表單字與生活用語。教師教授本單元時，可先帶領學生念歌謠內容，再播放 Super E-Book，讓學生跟念或跟唱。教師可參考 Super E-Book 律動影片中的簡易動作，再運用低年級學生的音感與律動優勢學習字母。待學生練熟後，再播放卡拉 OK 版練習。

6. Fun Time

融入低年級健體及生活課程，加入延伸的題材，多元內容讓學生跨域學習。

七、學習策略建議：

ABC Land 單元融入字母聽、說、讀、寫學習策略，引導學生觀察、歸納與分析，培養帶得走的能力。

1. 句子語調分高低，講話節奏有快慢：

請學生練習說一說，並鼓勵學生用不同語調念句子，感覺句子的抑揚頓挫傳達的不同感受。

2. 英文字母組合多，單字有長也有短：

請學生將學過的動物名稱念一念，數一數最長和最短的單字有幾個的字母，讓學生了解學會字母的發音規則就可以拼念出英文單字。

3. 豎起耳朵聽一聽，每個單字有幾拍：

請學生一邊念單字，一邊跟著拍手數節拍，協助學生聽出單字的節拍數。

4. 一個嘴形兩種音，用手感覺用心聽：

請學生把手放在喉嚨上，再發出 s 和 z 的發音，比較兩者發音相同與不同之處。

八、參考資料：

無

九、課程計畫：

學習總目標：

1. 能聽辨及認讀大小寫字母 Nn~Zz。
2. 能認識大小寫字母 Nn~Zz 正確的書寫位置，並以正確的筆順描寫。
3. 能認識大小寫字母 Nn~Zz 的代表單字及其念法，並能搭配節奏韻文念讀。
4. 能聽懂與說出生活用語。
5. 能吟唱歌謠的內容。
6. 能認識各國的文化。

起訖週次	起訖日期	主題	單元名稱	學習重點		核心素 養/具體 內涵	教學目標	教學活動重點	教學 節數	教學資 源	評量 方式	議題/ 議題實質 內涵	跨領域/ 跨領域 協同教 學
				學習表現	學習內容								
第一週	2/13 2/17	字母、單字學習	Unit 1 Nn Oo Pp	<p>1-II-1 能聽辨 26 個字母。</p> <p>1-II-7 能聽懂課堂中所學的字詞。</p> <p>1-II-9 能聽懂簡易的日常生活用語。</p> <p>2-II-1 能說出 26 個字母。</p> <p>2-II-3 能說出課堂中所學的字詞。</p> <p>2-II-5 能使用簡易的日常生活用語。</p> <p>3-II-1 能辨識 26 個印刷體大小寫字母。</p> <p>3-II-2 能辨識課堂中所學的字詞。</p> <p>4-II-1 能書寫 26 個印刷體大小寫字母。</p> <p>5-II-1 能正確地認讀與聽寫 26 個字母。</p> <p>6-II-1 能專注於教師的說明與演示。</p> <p>6-II-2 積極參與各種課堂練習活動。</p> <p>6-II-4 認真完成教師交待的作業。</p> <p>8-II-1 能了解國內外基本的招呼方式。</p>	<p>Aa-II-1 字母名稱。</p> <p>Aa-II-2 印刷體大小寫字母的辨識及書寫。</p> <p>Ac-II-2 簡易的生活用語。</p> <p>Ac-II-3 第二學習階段所學字詞。</p> <p>B-II-1 第二學習階段所學字詞及句型的生活溝通。</p> <p>C-II-1 國內(外)招呼方式。</p>	<p>英-E-A1</p> <p>英-E-B1</p> <p>英-E-C2</p> <p>英-E-C3</p>	<p>1. 能聽懂本單元故事。</p> <p>2. 能聽、說字母 Nn、Oo、Pp 的發音及代表單字：nest、octopus、pen。</p>	<p>第一節</p> <p>【暖身活動】10 分鐘</p> <p>1. 複習 Nn~Pp 字母發音。</p> <p>2. 請學生翻到課本第 17 頁，請學生看圖，詢問學生看到什麼，猜猜看這是哪裡。</p> <p>【字彙教學與活動】10 分鐘</p> <p>1. 請學生翻到課本第 18~19 頁，教師引導學生看圖描述圖片情境。</p> <p>2. 教師提出故事相關問題，鼓勵學生發揮想像力並舉手發表。</p> <p>3. 教師播放 Super E-Book，請學生看圖聽故事。</p> <p>4. 使用單字圖卡，強調字母發音以便帶出代表單字，如：[n]-[n]-[n]- nest。</p> <p>5. 待學生熟悉代表單字後，再將字母讀音、字母發音及代表單字串起來如：N-[n]- nest。</p> <p>【單字練習活動】10 分鐘</p> <p>1. 使用字母卡帶學生複習字母發音及代表單字 N-[n]- nest、O-[a]- octopus、P-[p]-pen。</p> <p>2. 播放 Super E-Book，引導學生聽故事，並在情境圖中圈起聽到的單字圖。</p> <p>【聽力練習活動】10 分鐘</p> <p>1. 請學生翻開課本第 20 頁，教師播放 Super E-Book，引導學生進行聽力練習。</p> <p>2. 請學生找出第 20 頁情境圖中對應的字母貼紙，一邊貼一邊念出字母發音與代表單字，如：P-[p]-pen。</p> <p>3. 教師再次播放 Super E-Book，全班一起核對答案。</p>	1	<p>1. CD</p> <p>2. Super E- Book</p> <p>3. 字母卡</p>	<p>1. 活動式評量</p> <p>2. 紙筆評量</p> <p>3. 課堂觀察</p> <p>4. 作業評量</p>	<p>【生命教育】</p> <p>生 E3 理解人是會思考、有情緒、能進行自主決定的個體。</p> <p>生 E7 發展設身處地、感同身受的同理心及主動去愛的能力，察覺自己從他者接受的各種幫助，培養感恩之心。</p>	

起訖週次	起訖日期	主題	單元名稱	學習重點		核心素養/具體內涵	教學目標	教學活動重點	教學節數	教學資源	評量方式	議題/議題實質內涵	跨領域/跨領域協同教學
				學習表現	學習內容								
第二週	2/20 2/24	字母、單字學習	Unit 1 Nn Oo Pp	<p>1-II-1 能聽辨 26 個字母。</p> <p>1-II-7 能聽懂課堂中所學的字詞。</p> <p>1-II-9 能聽懂簡易的日常生活用語。</p> <p>2-II-1 能說出 26 個字母。</p> <p>2-II-3 能說出課堂中所學的字詞。</p> <p>2-II-5 能使用簡易的日常生活用語。</p> <p>3-II-1 能辨識 26 個印刷體大小寫字母。</p> <p>3-II-2 能辨識課堂中所學的字詞。</p> <p>4-II-1 能書寫 26 個印刷體大小寫字母。</p> <p>5-II-1 能正確地認讀與聽寫 26 個字母。</p> <p>6-II-1 能專注於教師的說明與演示。</p> <p>6-II-2 積極參與各種課堂練習活動。</p> <p>6-II-4 認真完成教師交待的作業。</p> <p>8-II-1 能了解國內外基本的招呼方式。</p>	<p>Aa-II-1 字母名稱。</p> <p>Aa-II-2 印刷體大小寫字母的辨識及書寫。</p> <p>Ac-II-2 簡易的生活用語。</p> <p>Ac-II-3 第二學習階段所學字詞。</p> <p>B-II-1 第二學習階段所學字詞及句型的生活溝通。</p> <p>C-II-1 國內(外)招呼方式。</p>	<p>英-E-A1</p> <p>英-E-B1</p> <p>英-E-C2</p> <p>英-E-C3</p>	<p>1. 能聽、念唱字母發音韻文。</p> <p>2. 能夠了解字母有不同的字母名與字母音。</p>	<p>第二節</p> <p>【暖身活動】5 分鐘</p> <p>1. 教師跟學生打招呼。</p> <p>2. 利用字母卡帶領學生複習 Nn~Pp 的讀音及發音。</p> <p>【韻文教學與活動】10 分鐘</p> <p>1. 請學生翻到課本第 21 頁，教師播放 Super E-Book，請學生聆聽字母發音韻文並指讀，教師說明情境並解釋韻文意思。</p> <p>2. 教師可參考律動影片的示範動作，帶學生以 TPR 邊念字母發音韻文邊做動作，直到學生熟悉為止。</p> <p>3. 再次播放 Super E-Book，請全班一起跟著節奏、搭配 TPR 念唱。</p> <p>【總結練習】5 分鐘</p> <p>1. 將全班學生分組，各組組長帶領組員練習韻文 2~3 分鐘。</p> <p>2. 練習時間結束後，教師念出韻文的第一句，隨機指定其中一組接著念完韻文，完整念完後，教師給予鼓勵或得一分。</p> <p>【字母複習活動】5 分鐘</p> <p>1. 利用字母卡複習字母讀音及發音，如：Big N, small n, [n]-[n]-[n]。教師引導學生邊念字母發音邊做動作，念到字母發音時可加入拍手動作。</p> <p>2. 重複步驟 1，複習字母 Oo、Pp 的字母名與字母音。</p> <p>3. 教師播放 Super E-Book 帶領全班邊念邊做動作 Nn~Pp。</p> <p>【習作練習】15 分鐘</p> <p>播放 Super E-Book，帶學生完成習作第 A、B、C 大題。</p>	1	<p>1. Super E-Book</p> <p>2. 字母卡</p> <p>3. 單字圖卡</p> <p>4. 單字卡</p>	<p>1. 活動式評量</p> <p>2. 紙筆評量</p> <p>3. 課堂觀察</p> <p>4. 作業評量</p>	<p>【生命教育】</p> <p>生 E3 理解人是會思考、有情緒、能進行自主決定的個體。</p> <p>生 E7 發展設身處地、感同身受的同理心及主動去愛的的能力，察覺自己從他者接受的各種幫助，培養感恩之心。</p>	

起訖週次	起訖日期	主題	單元名稱	學習重點		核心素養/具體內涵	教學目標	教學活動重點	教學節數	教學資源	評量方式	議題/議題實質內涵	跨領域/跨領域協同教學
				學習表現	學習內容								
第三週	2/27 3/3	字母、單字學習	Unit 1 Nn Oo Pp	<p>1-II-1 能聽辨 26 個字母。</p> <p>1-II-7 能聽懂課堂中所學的字詞。</p> <p>2-II-1 能說出 26 個字母。</p> <p>2-II-3 能說出課堂中所學的字詞。</p> <p>3-II-1 能辨識 26 個印刷體大小寫字母。</p> <p>3-II-2 能辨識課堂中所學的字詞。</p> <p>4-II-1 能書寫 26 個印刷體大小寫字母。</p> <p>5-II-1 能正確地認讀與聽寫 26 個字母。</p> <p>6-II-1 能專注於教師的說明與演示。</p> <p>6-II-2 積極參與各種課堂練習活動。</p> <p>6-II-4 認真完成教師交待的作業。</p>	<p>Aa-II-1 字母名稱。</p> <p>Aa-II-2 印刷體大小寫字母的辨識及書寫。</p> <p>Ac-II-3 第二學習階段所學字詞。</p> <p>B-II-1 第二學習階段所學字詞及句型的生活溝通。</p>	英-E-A1 英-E-B1 英-E-C2	<p>1. 能聽、念唱字母發音韻文。</p> <p>2. 能夠了解字母有不同的字母名與字母音。</p> <p>3. 能聽、說生活用語 Nice to meet you. Nice to meet you, too. 並跟唱本單元生活用語歌謠。</p>	<p>第三節</p> <p>【暖身活動】10 分鐘 複習 Nn~Pp 字母、代表單字、與發音韻文。</p> <p>【字母複習活動】10 分鐘 1. 教師帶領全班念 ABC Land 口訣：句子語調分高低，講話節奏有快慢。 2. 教師引導學生了解英語的語調中有高低快慢。 3. 教師利用課本，帶領學生一手指著課本上的字，一邊跟著念。</p> <p>【歌謠教學與活動】10 分鐘 1. 說明圖片情境，引導學生說出本課代表單字及生活用語。 2. 帶唱歌謠並簡單解釋歌詞意思。 3. 可參考律動影片的示範動作，帶學生練習。 4. 播放 Super E-Book，讓學生聆聽內容並熟悉旋律。 5. 播放 Super E-Book 律動影片，讓學生跟唱歌謠並做動作。</p> <p>【習作練習】5 分鐘 帶學生完成習作 D 大題。</p> <p>【總結練習】5 分鐘 1. 完成本課自我檢核表。 2. 邀請自願者上臺示範。</p>	1	<p>1. Super E-Book</p> <p>2. 字母卡</p> <p>3. 單字圖卡</p> <p>4. 單字卡</p>	<p>1. 活動式評量</p> <p>2. 紙筆評量</p> <p>3. 課堂觀察</p> <p>4. 口語評量</p> <p>5. 作業評量</p>	<p>【生命教育】</p> <p>生 E3 理解人是會思考、有情緒、能進行自主決定的個體。</p> <p>生 E7 發展設身處地、感同身受的同理心及主動去愛的的能力，察覺自己從他者接受的各種幫助，培養感恩之心。</p>	

起訖週次	起訖日期	主題	單元名稱	學習重點		核心素養/具體內涵	教學目標	教學活動重點	教學節數	教學資源	評量方式	議題/議題實質內涵	跨領域/跨領域協同教學
				學習表現	學習內容								
第四週	3/6 3/10	生活用語學習、跨領域學習	Unit 1 Nn Oo Pp	1-II-1 能聽辨 26 個字母。 1-II-7 能聽懂課堂中所學的字詞。 1-II-9 能聽懂簡易的日常生活用語。 2-II-1 能說出 26 個字母。 2-II-3 能說出課堂中所學的字詞。 2-II-5 能使用簡易的日常生活用語。 3-II-1 能辨識 26 個印刷體大小寫字母。 3-II-2 能辨識課堂中所學的字詞。 4-II-1 能書寫 26 個印刷體大小寫字母。 5-II-1 能正確地認讀與聽寫 26 個字母。 6-II-1 能專注於教師的說明與演示。 6-II-2 積極參與各種課堂練習活動。 6-II-4 認真完成教師交待的作業。	Aa-II-1 字母名稱。 Aa-II-2 印刷體大小寫字母的辨識及書寫。 Ac-II-2 簡易的生活用語。 Ac-II-3 第二學習階段所學字詞。 B-II-1 第二學習階段所學字詞及句型的生活溝通。	英-E-A1 英-E-B1 英-E-C2	1. 能跟唱歌謠並聽懂主要內容。 2. 能聽、說生活用語 Nice to meet you. Nice to meet you, too.	第四節 【暖身活動】 5 分鐘 【歌謠複習】 10 分鐘 播放 Super E-Book 律動影片，帶學生複習歌謠並做動作。 【跨領域教學活動】 20 分鐘 1. 請學生看課本第 24 頁的第一個情境圖，引導學生說出圖片中的寄居蟹與海龜遭遇到了什麼問題？我們可以如何幫助牠們？ 2. 播放 Super E-book 動畫，讓學生觀察動畫中人物的對話。 3. 請學生想一想，在生活中的那些情況下會使用到塑膠袋、塑膠瓶、塑膠吸管等塑膠製品？ 4. 鼓勵學生踴躍舉手發表：有哪些減速是每一個人都做得到的舉手之勞。 【指定作業】 約 5 分鐘 請學生回家聽 CD，複習 Unit 1 所學習的內容。	1	1. Super E-Book 2. 字母卡 3. 單字圖卡 4. 單字卡	1. 活動式評量 2. 課堂觀察 3. 口語評量 4. 作業評量	【生命教育】 生 E3 理解人是會思考、有情緒、能進行自主決定的個體。 生 E7 發展設身處地、感同身受的同理心及主動去愛的的能力，察覺自己從他者接受的各種幫助，培養感恩之心。	

起訖週次	起訖日期	主題	單元名稱	學習重點		核心素養/具體內涵	教學目標	教學活動重點	教學節數	教學資源	評量方式	議題/議題實質內涵	跨領域/跨領域協同教學
				學習表現	學習內容								
第五週	3/13 3/17	字母、單字學習	Unit 2 Qq Rr Ss	<p>1-II-1 能聽辨 26 個字母。</p> <p>1-II-7 能聽懂課堂中所學的字詞。</p> <p>1-II-9 能聽懂簡易的日常生活用語。</p> <p>2-II-1 能說出 26 個字母。</p> <p>2-II-3 能說出課堂中所學的字詞。</p> <p>2-II-5 能使用簡易的日常生活用語。</p> <p>3-II-1 能辨識 26 個印刷體大小寫字母。</p> <p>3-II-2 能辨識課堂中所學的字詞。</p> <p>4-II-1 能書寫 26 個印刷體大小寫字母。</p> <p>5-II-1 能正確地認讀與聽寫 26 個字母。</p> <p>6-II-1 能專注於教師的說明與演示。</p> <p>6-II-2 積極參與各種課堂練習活動。</p> <p>6-II-4 認真完成教師交待的作業。</p> <p>8-II-1 能了解國內外基本的招呼方式。</p>	<p>Aa-II-1 字母名稱。</p> <p>Aa-II-2 印刷體大小寫字母的辨識及書寫。</p> <p>Ac-II-2 簡易的生活用語。</p> <p>Ac-II-3 第二學習階段所學字詞。</p> <p>B-II-1 第二學習階段所學字詞及句型的生活溝通。</p> <p>C-II-1 國內(外)招呼方式。</p>	英-E-A1 英-E-B1 英-E-C2 英-E-C3	<p>1. 能聽懂本單元故事。</p> <p>2. 能聽、說字母 Qq、Rr、Ss 的發音及代表單字：quilt、rabbit、snake。</p>	<p>第一節</p> <p>【暖身活動】 10 分鐘</p> <p>1. 複習 Nn~Pp 字母發音。</p> <p>2. 請學生翻到課本第 25 頁，請學生看圖，詢問學生看到什麼，猜猜看這是哪裡。</p> <p>【字彙教學與活動】 10 分鐘</p> <p>1. 請學生翻到課本第 26~27 頁，教師引導學生看圖描述圖片情境。</p> <p>2. 教師提出故事相關問題，鼓勵學生發揮想像力並舉手發表。</p> <p>3. 教師播放 Super E-Book，請學生看圖聽故事。</p> <p>4. 使用單字圖卡，強調字母發音以便帶出代表單字，如：[kw]-[kw]- quilt。</p> <p>5. 待學生熟悉代表單字後，再將字母讀音、字母發音及代表單字串起來如：Q-[kw]-quilt。</p> <p>【單字練習活動】 10 分鐘</p> <p>1. 使用字母卡帶學生複習字母發音及代表單字 Q-[kw]-quilt、R-[r]-rabbit、S-[s]-snake。</p> <p>2. 播放 Super E-Book，引導學生聽故事，並在情境圖中圈起聽到的單字圖。</p> <p>【聽力練習活動】 10 分鐘</p> <p>1. 請學生翻開課本第 28 頁，教師播放 Super E-Book，引導學生進行聽力練習。</p> <p>2. 請學生找出第 28 頁情境圖中對應的字母貼紙，一邊貼一邊念出字母發音與代表單字，如：Ss-[s]-snake。</p> <p>3. 教師再次播放 Super E-Book，全班一起核對答案。</p>	1	<p>1. Super E-Book</p> <p>2. 字母卡</p> <p>3. 單字圖卡</p> <p>4. 單字卡</p>	<p>1. 活動式評量</p> <p>2. 紙筆評量</p> <p>3. 課堂觀察</p> <p>4. 作業評量</p>	<p>【品德教育】</p> <p>品 E1 良好生活習慣與德行。</p> <p>品 E2 自尊尊人與自愛愛人。</p> <p>品 E3 溝通合作與和諧人際關係。</p>	

起訖週次	起訖日期	主題	單元名稱	學習重點		核心素養/具體內涵	教學目標	教學活動重點	教學節數	教學資源	評量方式	議題/議題實質內涵	跨領域/跨領域協同教學
				學習表現	學習內容								
第六週	3/20 3/24	字母、單字學習	Unit 2 Qq Rr Ss	1-II-1 能聽辨 26 個字母。 1-II-7 能聽懂課堂中所學的字詞。 2-II-1 能說出 26 個字母。 2-II-3 能說出課堂中所學的字詞。 3-II-1 能辨識 26 個印刷體大小寫字母。 3-II-2 能辨識課堂中所學的字詞。 4-II-1 能書寫 26 個印刷體大小寫字母。 5-II-1 能正確地認讀與聽寫 26 個字母。 6-II-1 能專注於教師的說明與演示。 6-II-2 積極參與各種課堂練習活動。 6-II-4 認真完成教師交待的作業。	Aa-II-1 字母名稱。 Aa-II-2 印刷體大小寫字母的辨識及書寫。 Ac-II-3 第二學習階段所學字詞。 B-II-1 第二學習階段所學字詞及句型的生活溝通。	英-E-A1 英-E-B1 英-E-C2	1. 能聽、念唱字母發音韻文。 2. 能夠了解字母有不同的字母名與字母音。	第二節 【韻文教學與活動】10 分鐘 1. 請學生翻到課本第 29 頁，教師播放 Super E-Book，請學生聆聽字母發音韻文並指讀，教師說明情境並解釋韻文意思。 2. 教師可參考律動影片的示範動作，帶學生以 TPR 邊念字母發音韻文邊做動作，直到學生熟悉為止。 3. 再次播放 Super E-Book，請全班一起跟著節奏、搭配 TPR 念唱。 【總結練習】5 分鐘 1. 將全班學生分組，各組組長帶領組員練習韻文 2~3 分鐘。 2. 練習時間結束後，教師念出韻文的第一句，隨機指定其中一組接著念完韻文，完整念完後，教師給予鼓勵或得一分。 【字母複習活動】10 分鐘 1. 利用字母卡複習字母讀音及發音，如：Big Q, small q, [kw]-[kw]-[kw]。教師引導學生邊念字母發音邊做動作，念到字母發音時可加入拍手動作。 2. 重複步驟 1，複習字母 Rr、Ss 的字母名與字母音。 3. 教師播放 Super E-Book 帶領全班邊念邊做動作 Qq~Ss。 【習作練習】15 分鐘 播放 Super E-Book，帶學生完成習作第 A、B、C 大題。	1	1. Super E-Book 2. 字母卡 3. 單字圖卡 4. 單字卡	1. 活動式評量 2. 紙筆評量 3. 課堂觀察 4. 口語評量 5. 作業評量	【品德教育】 品 E1 良好生活習慣與德行。 品 E2 自尊尊人與自愛愛人。 品 E3 溝通合作與和諧人際關係。	

起訖週次	起訖日期	主題	單元名稱	學習重點		核心素養/具體內涵	教學目標	教學活動重點	教學節數	教學資源	評量方式	議題/議題實質內涵	跨領域/跨領域協同教學
				學習表現	學習內容								
第七週	3/27 3/31	字母、單字、生活用語學習	Unit 2 Qq Rr Ss	<p>1-II-1 能聽辨 26 個字母。</p> <p>1-II-7 能聽懂課堂中所學的字詞。</p> <p>1-II-9 能聽懂簡易的日常生活用語。</p> <p>2-II-1 能說出 26 個字母。</p> <p>2-II-3 能說出課堂中所學的字詞。</p> <p>2-II-5 能使用簡易的日常生活用語。</p> <p>3-II-1 能辨識 26 個印刷體大小寫字母。</p> <p>3-II-2 能辨識課堂中所學的字詞。</p> <p>4-II-1 能書寫 26 個印刷體大小寫字母。</p> <p>5-II-1 能正確地認讀與聽寫 26 個字母。</p> <p>6-II-1 能專注於教師的說明與演示。</p> <p>6-II-2 積極參與各種課堂練習活動。</p> <p>6-II-4 認真完成教師交待的作業。</p>	<p>Aa-II-1 字母名稱。</p> <p>Aa-II-2 印刷體大小寫字母的辨識及書寫。</p> <p>Ac-II-2 簡易的生活用語。</p> <p>Ac-II-3 第二學習階段所學字詞。</p> <p>B-II-1 第二學習階段所學字詞及句型的生活溝通。</p>	英-E-A1 英-E-B1 英-E-C2	<p>1. 能聽、念唱字母發音韻文。</p> <p>2. 能夠了解字母有不同的字母名與字母音。</p> <p>3. 能聽、說生活用語 I don't know. 並跟唱本單元生活用語歌謠。</p>	<p>第三節</p> <p>【暖身活動】10 分鐘 複習 Qq~Ss 字母、代表單字、與發音韻文。</p> <p>【字母複習活動】10 分鐘</p> <p>1. 教師帶領全班念 ABC Land 口訣：英文字母組合多，單字有長也有短。</p> <p>2. 教師引導學生了解 26 個英文字母可以組合出很多英文單字的觀念，學會了發音規則，即可拼出單字。</p> <p>3. 教師利用課本，帶領學生圈出最長和最長的動物名稱英文單字，再數一數有幾個字母。</p> <p>【歌謠教學與活動】10 分鐘</p> <p>1. 說明圖片情境，引導學生說出本課代表單字及生活用語。</p> <p>2. 帶唱歌謠並簡單解釋歌詞意思。</p> <p>3. 可參考律動影片的示範動作，帶學生練習。</p> <p>4. 播放 Super E-Book，讓學生聆聽內容並熟悉旋律。</p> <p>5. 播放 Super E-Book 律動影片，讓學生跟唱歌謠並做動作。</p> <p>【習作練習】5 分鐘 帶學生完成習作 D 大題。</p> <p>【總結練習】5 分鐘</p> <p>1. 完成本課自我檢核表。</p> <p>2. 邀請自願者上臺示範。</p>	1	<p>1. Super E- Book</p> <p>2. 字母卡</p> <p>3. 單字圖卡</p> <p>4. 單字卡</p>	<p>1. 活動式評量</p> <p>2. 課堂觀察</p> <p>3. 口語評量</p> <p>4. 作業評量</p>	<p>【品德教育】</p> <p>品 E1 良好生活習慣與德行。</p> <p>品 E2 自尊尊人與自愛愛人。</p> <p>品 E3 溝通合作與和諧人際關係。</p>	

起訖週次	起訖日期	主題	單元名稱	學習重點		核心素養/具體內涵	教學目標	教學活動重點	教學節數	教學資源	評量方式	議題/議題實質內涵	跨領域/跨領域協同教學
				學習表現	學習內容								
第八週	4/3 4/7	生活用語學習、跨領域學習	Unit 2 Qq Rr Ss	<p>1-II-1 能聽辨 26 個字母。</p> <p>1-II-7 能聽懂課堂中所學的字詞。</p> <p>1-II-9 能聽懂簡易的日常生活用語。</p> <p>2-II-1 能說出 26 個字母。</p> <p>2-II-3 能說出課堂中所學的字詞。</p> <p>2-II-5 能使用簡易的日常生活用語。</p> <p>3-II-1 能辨識 26 個印刷體大小寫字母。</p> <p>3-II-2 能辨識課堂中所學的字詞。</p> <p>4-II-1 能書寫 26 個印刷體大小寫字母。</p> <p>5-II-1 能正確地認讀與聽寫 26 個字母。</p> <p>6-II-1 能專注於教師的說明與演示。</p> <p>6-II-2 積極參與各種課堂練習活動。</p> <p>6-II-4 認真完成教師交待的作業。</p>	<p>Aa-II-1 字母名稱。</p> <p>Aa-II-2 印刷體大小寫字母的辨識及書寫。</p> <p>Ac-II-2 簡易的生活用語。</p> <p>Ac-II-3 第二學習階段所學字詞。</p> <p>B-II-1 第二學習階段所學字詞及句型的生活溝通。</p>	英-E-A1 英-E-B1 英-E-C2	<p>1. 能跟唱歌謠並聽懂主要內容。</p> <p>2. 能聽、說生活用語 I don't know.。</p>	<p>第四節</p> <p>【暖身活動】5 分鐘</p> <p>【歌謠複習】10 分鐘</p> <p>播放 Super E-Book 律動影片，帶學生複習歌謠並做動作。</p> <p>【跨領域教學活動】20 分鐘</p> <p>1. 教師帶學生回想，這一課的故事中，Billy 跟 Cody 在果園看到了什麼水果？並以本課 Learn It 頁面中的奇異果，帶出水果的主題。</p> <p>2. 教師請學生想一想，在吃水果的時候，除了果肉，還有什麼東西？</p> <p>3. 教師帶領學生看課本第 32 頁上的水果剖面圖，一起討論這些水果的種子在哪裡，並將它們圈出來。</p> <p>【指定作業】約 5 分鐘</p> <p>請學生回家聽 CD，複習 Unit 2 所學習的內容。</p>	1	<p>1. Super E-Book</p> <p>2. 字母卡</p> <p>3. 單字圖卡</p> <p>4. 單字卡</p>	<p>1. 活動式評量</p> <p>2. 課堂觀察</p> <p>3. 口語評量</p> <p>4. 作業評量</p>	<p>【品德教育】</p> <p>品 E1 良好生活習慣與德行。</p> <p>品 E2 自尊尊人與自愛愛人。</p> <p>品 E3 溝通合作與和諧人際關係。</p>	

起訖週次	起訖日期	主題	單元名稱	學習重點		核心素 養/具體 內涵	教學目標	教學活動重點	教學節數	教學資源	評量方式	議題/ 議題實質 內涵	跨領域/ 跨領域 協同教學
				學習表現	學習內容								
第九週	4/10 4/14	複習第一至二課內容	Review 1	1-II-1 能聽辨 26 個字母。 1-II-7 能聽懂課堂中所學的字詞。 1-II-9 能聽懂簡易的日常生活用語。 2-II-1 能說出 26 個字母。 2-II-3 能說出課堂中所學的字詞。 2-II-5 能使用簡易的日常生活用語。 3-II-1 能辨識 26 個印刷體大小寫字母。 3-II-2 能辨識課堂中所學的字詞。 4-II-1 能書寫 26 個印刷體大小寫字母。 5-II-1 能正確地認讀與聽寫 26 個字母。 6-II-1 能專注於教師的說明與演示。 6-II-2 積極參與各種課堂練習活動。 6-II-4 認真完成教師交待的作業。	Aa-II-1 字母名稱。 Aa-II-2 印刷體大小寫字母的辨識及書寫。 Ac-II-2 簡易的生活用語。 Ac-II-3 第二學習階段所學字詞。 B-II-1 第二學習階段所學字詞及句型的生活溝通。	英-E-A1 英-E-B1 英-E-C2	1. 能聽、說、認讀及寫出大小寫字母 Nn~Ss。 2. 能聽辨並說出字母 Nn~Ss 的發音，並念讀字母發音韻文。 3. 能聽、說及辨識字母 Nn~Ss 的代表單字：nest、octopus、pen、quilt、rabbit、snake。	第一節 【暖身活動】 10 分鐘 1. 教師帶學生複習 Nn~Ss 字母發音韻文。 2. 隨意將數張字母卡貼在黑板上，給學生幾秒鐘的時間記住字母卡後，請全班閉上眼睛。 3. 教師抽走所有的字母卡，請學生睜開眼睛。 4. 鼓勵學生上台寫第一個消失的字母(或是將字母卡貼回黑板)，然後全班念出該字母發音韻文。 【字母挑戰活動】 15 分鐘 1. 教師播放 Super E-Book，或請全班翻開課本第 33 頁，引導學生猜猜看生活中的字母。 2. 請全班翻開課本第 36 頁，播放 Super E-Book，請學生將聽到的單字依序標上正確號碼。 3. 全班一起核對答案並檢討訂正。 【習作練習】 10 分鐘 帶學生完成習作 A、B 大題。 【總結練習】 5 分鐘 請學生在單字圖旁寫出相對應的大小寫字母。	1	1. Super E-Book 2. 字母卡 3. 單字圖卡 4. 單字卡	1. 活動式評量 2. 紙筆評量 3. 課堂觀察 4. 作業評量	【生命教育】 生 E3 理解人是會思考、有情緒、能進行自主決定的個體。 生 E7 發展設身處地、感同身受的同理心及主動去愛的的能力，察覺自己從他者接受的各種幫助，培養感恩之心。 【品德教育】 品 E1 良好生活習慣與德行。 品 E2 自尊尊人與自愛愛人。 品 E3 溝通合作與和諧人際關係。	

起訖週次	起訖日期	主題	單元名稱	學習重點		核心素 養/具體 內涵	教學目標	教學活動重點	教學節數	教學資源	評量方式	議題/ 議題實質 內涵	跨領域/ 跨領域 協同教學
				學習表現	學習內容								
第十週	4/17 4/21	複習第一至二課內容	Review 1	<p>1-II-1 能聽辨 26 個字母。</p> <p>1-II-7 能聽懂課堂中所學的字詞。</p> <p>1-II-9 能聽懂簡易的日常生活用語。</p> <p>2-II-1 能說出 26 個字母。</p> <p>2-II-3 能說出課堂中所學的字詞。</p> <p>2-II-5 能使用簡易的日常生活用語。</p> <p>3-II-1 能辨識 26 個印刷體大小寫字母。</p> <p>3-II-2 能辨識課堂中所學的字詞。</p> <p>4-II-1 能書寫 26 個印刷體大小寫字母。</p> <p>5-II-1 能正確地認讀與聽寫 26 個字母。</p> <p>6-II-1 能專注於教師的說明與演示。</p> <p>6-II-2 積極參與各種課堂練習活動。</p> <p>6-II-4 認真完成教師交待的作業。</p>	<p>Aa-II-1 字母名稱。</p> <p>Aa-II-2 印刷體大小寫字母的辨識及書寫。</p> <p>Ac-II-2 簡易的生活用語。</p> <p>Ac-II-3 第二學習階段所學字詞。</p> <p>B-II-1 第二學習階段所學字詞及句型的生活溝通。</p>	<p>英-E-A1</p> <p>英-E-B1</p> <p>英-E-C2</p>	<p>1. 能聽、說、認讀及寫出大小寫字母 Nn~Ss。</p> <p>2. 能聽辨並說出字母 Nn~Ss 的發音，並念讀字母發音韻文。</p> <p>3. 能聽、說及辨識字母 Nn~Ss 的代表單字：nest、octopus、pen、quilt、rabbit、snake。</p> <p>4. 能聽、說並使用 Units 1~2 的生活用語。</p>	<p>第二節</p> <p>【暖身活動】5 分鐘 教師帶領全班複習 Nn~Ss 的字母發音韻文及 Units 1~2 生活用語。</p> <p>【綜合複習活動】20 分鐘</p> <p>1. 教師說明遊戲規則。</p> <p>2. 依照點數決定前進幾步，點數 1、3、5，前進一步；點數 2、4、6，前進兩步。</p> <p>3. 依照停留格子的圖示，念出字母、發音、單字或生活用語。</p> <p>4. 請學生兩人一組，互相輪流擲骰子進行遊戲。先抵達終點的人獲勝。</p> <p>【習作練習】10 分鐘</p> <p>1. 帶學生完成習作 C、D 大題。</p> <p>2. 請學生完成習作 Review 1 的學習單。</p> <p>【總結練習】5 分鐘</p> <p>教師利用字母卡，教師念字母的讀音，請學生念出字母的發音；第二輪時則換成教師念發音，學生念讀音。</p>	1	<p>1. Super E-Book</p> <p>2. 字母卡</p> <p>3. 單字圖卡</p> <p>4. 單字卡</p>	<p>1. 活動式評量</p> <p>2. 紙筆評量</p> <p>3. 課堂觀察</p> <p>4. 口語評量</p> <p>5. 作業評量</p>	<p>【生命教育】</p> <p>生 E3 理解人是會思考、有情緒、能進行自主決定的個體。</p> <p>生 E7 發展設身處地、感同身受的同理心及主動去愛的的能力，察覺自己從他者接受的各種幫助，培養感恩之心。</p> <p>【品德教育】</p> <p>品 E1 良好生活習慣與德行。</p> <p>品 E2 自尊尊人與自愛愛人。</p> <p>品 E3 溝通合作與和諧人際關係。</p>	

起訖週次	起訖日期	主題	單元名稱	學習重點		核心素養/具體內涵	教學目標	教學活動重點	教學節數	教學資源	評量方式	議題/議題實質內涵	跨領域/跨領域協同教學
				學習表現	學習內容								
第十一週	4/24 4/28	字母、單字學習	Unit 3 Tr Uu Vv	1-II-1 能聽辨 26 個字母。 1-II-7 能聽懂課堂中所學的字詞。 1-II-9 能聽懂簡易的日常生活用語。 2-II-1 能說出 26 個字母。 2-II-3 能說出課堂中所學的字詞。 2-II-5 能使用簡易的日常生活用語。 3-II-1 能辨識 26 個印刷體大小寫字母。 3-II-2 能辨識課堂中所學的字詞。 4-II-1 能書寫 26 個印刷體大小寫字母。 5-II-1 能正確地認讀與聽寫 26 個字母。 6-II-1 能專注於教師的說明與演示。 6-II-2 積極參與各種課堂練習活動。 6-II-4 認真完成教師交待的作業。 8-II-1 能了解國內外基本的招呼方式。	Aa-II-1 字母名稱。 Aa-II-2 印刷體大小寫字母的辨識及書寫。 Ac-II-2 簡易的生活用語。 Ac-II-3 第二學習階段所學字詞。 B-II-1 第二學習階段所學字詞及句型的生活溝通。 C-II-1 國內(外)招呼方式。	英-E-A1 英-E-B1 英-E-C2 英-E-C3	1. 能聽懂本單元故事。 2. 能聽、說字母 Tt、Uu、Vv 的發音及代表單字：tiger、umbrella、van。	第一節 【暖身活動】 10 分鐘 1. 複習 Nn~Ss 字母發音。 2. 請學生翻到課本第 37 頁，請學生看圖，詢問學生看到什麼，猜猜看這是哪裡。 【字彙教學與活動】 10 分鐘 1. 請學生翻到課本第 38~39 頁，教師引導學生看圖描述圖片情境。 2. 教師提出故事相關問題，鼓勵學生發揮想像力並舉手發表。 3. 教師播放 Super E-Book，請學生看圖聽故事。 4. 使用單字圖卡，強調字母發音以便帶出代表單字，如：[t]-[t]-tiger。 5. 待學生熟悉代表單字後，再將字母讀音、字母發音及代表單字串起來如：T-[t]-tiger。 【單字練習活動】 10 分鐘 1. 使用字母卡帶學生複習字母發音及代表單字 T-[t]-tiger、U-[ʌ]-umbrella、V-[v]-van。 2. 播放 Super E-Book，引導學生聽故事，並在情境圖中圈起聽到的單字圖。 【聽力練習活動】 10 分鐘 1. 請學生翻開課本第 40 頁，教師播放 Super E-Book，引導學生進行聽力練習。 2. 請學生找出第 40 頁情境圖中對應的字母貼紙，一邊貼一邊念出字母發音與代表單字，如：Uu-[ʌ]-up。 3. 教師再次播放 Super E-Book，全班一起核對答案。	1	1. Super E-Book 2. 字母卡 3. 單字圖卡 4. 單字卡	1. 活動式評量 2. 紙筆評量 3. 課堂觀察 4. 口語評量 5. 作業評量	【閱讀素養教育】 閱 E11 低年級：能在一般生活情境中，懂得運用文本習得的知識解決問題。 閱 E12 培養喜愛閱讀的態度。	

起訖週次	起訖日期	主題	單元名稱	學習重點		核心素養/具體內涵	教學目標	教學活動重點	教學節數	教學資源	評量方式	議題/議題實質內涵	跨領域/跨領域協同教學
				學習表現	學習內容								
第十二週	5/1 5/5	字母、單字學習	Unit 3 Tr Un Vv	1-II-1 能聽辨 26 個字母。 1-II-7 能聽懂課堂中所學的字詞。 1-II-9 能聽懂簡易的日常生活用語。 2-II-1 能說出 26 個字母。 2-II-3 能說出課堂中所學的字詞。 2-II-5 能使用簡易的日常生活用語。 3-II-1 能辨識 26 個印刷體大小寫字母。 3-II-2 能辨識課堂中所學的字詞。 4-II-1 能書寫 26 個印刷體大小寫字母。 5-II-1 能正確地認讀與聽寫 26 個字母。 6-II-1 能專注於教師的說明與演示。 6-II-2 積極參與各種課堂練習活動。 6-II-4 認真完成教師交待的作業。 8-II-1 能了解國內外基本的招呼方式。	Aa-II-1 字母名稱。 Aa-II-2 印刷體大小寫字母的辨識及書寫。 Ac-II-2 簡易的生活用語。 Ac-II-3 第二學習階段所學字詞。 B-II-1 第二學習階段所學字詞及句型的生活溝通。 C-II-1 國內(外)招呼方式。	英-E-A1 英-E-B1 英-E-C2 英-E-C3	1. 能聽、念唱字母發音韻文。 2. 能夠了解字母有不同的字母名與字母音。	第二節 【韻文教學與活動】10 分鐘 1. 請學生翻到課本第 41 頁，教師播放 Super E-Book，請學生聆聽字母發音韻文並指讀，教師說明情境並解釋韻文意思。 2. 教師可參考律動影片的示範動作，帶學生以 TPR 邊念字母發音韻文邊做動作，直到學生熟悉為止。 3. 再次播放 Super E-Book，請全班一起跟著節奏、搭配 TPR 念唱。 【總結練習】5 分鐘 1. 將全班學生分組，各組組長帶領組員練習韻文 2~3 分鐘。 2. 練習時間結束後，教師念出韻文的第一句，隨機指定其中一組接著念完韻文，完整念完後，教師給予鼓勵或得一分。 【字母複習活動】10 分鐘 1. 教師示範把手掌心放置嘴邊，請全班跟著做。 2. 教師帶領學生唸“肚子”及“兔子”，感受氣的流動。 3. 教師帶領學生唸“t”及“d”的發音，感受氣的流動。 4. 教師引導學生了解，有沒有氣或是氣流的強弱對於學好英語發音是很重要的。 【習作練習】15 分鐘 播放 Super E-Book，帶學生完成習作第 A、B、C 大題。	1	1. Super E-Book 2. 字母卡 3. 單字圖卡 4. 單字卡	1. 活動式評量 2. 紙筆評量 3. 課堂觀察 4. 作業評量	【閱讀素養教育】 閱 E11 低年級：能在一般生活情境中，懂得運用文本習得的知識解決問題。 閱 E12 培養喜愛閱讀的態度。	

起訖週次	起訖日期	主題	單元名稱	學習重點		核心素養/具體內涵	教學目標	教學活動重點	教學節數	教學資源	評量方式	議題/議題實質內涵	跨領域/跨領域協同教學
				學習表現	學習內容								
第十三週	5/8 5/12	字母、單字、生活用語學習	Unit 3 Tr Uu Vv	<p>1-II-1 能聽辨 26 個字母。</p> <p>1-II-7 能聽懂課堂中所學的字詞。</p> <p>2-II-1 能說出 26 個字母。</p> <p>2-II-3 能說出課堂中所學的字詞。</p> <p>3-II-1 能辨識 26 個印刷體大小寫字母。</p> <p>3-II-2 能辨識課堂中所學的字詞。</p> <p>4-II-1 能書寫 26 個印刷體大小寫字母。</p> <p>5-II-1 能正確地認讀與聽寫 26 個字母。</p> <p>6-II-1 能專注於教師的說明與演示。</p> <p>6-II-2 積極參與各種課堂練習活動。</p> <p>6-II-4 認真完成教師交待的作業。</p>	<p>Aa-II-1 字母名稱。</p> <p>Aa-II-2 印刷體大小寫字母的辨識及書寫。</p> <p>Ac-II-3 第二學習階段所學字詞。</p> <p>B-II-1 第二學習階段所學字詞及句型的生活溝通。</p>	英-E-A1 英-E-B1 英-E-C2	<p>1. 能聽、念唱字母發音韻文。</p> <p>2. 能夠了解字母有不同的字母名與字母音。</p> <p>3. 能聽、說生活用語 Come in, please. 並跟唱本單元生活用語歌謠。</p>	<p>第三節</p> <p>【暖身活動】10 分鐘 複習 Tt~Vv 字母、代表單字、與發音韻文。</p> <p>【字母複習活動】10 分鐘 1. 教師帶領全班念 ABC Land 口訣：豎起耳朵聽一聽，每個單字有幾拍。 2. 教師教導學生，在英文中，單字除了有長有短，節拍數也有所不同。 3. 教師利用課本，帶領學生念出本課 ABC Land 上的單字，並聽聽看各有幾個節拍，一起拍手數數看。</p> <p>【歌謠教學與活動】10 分鐘 1. 說明圖片情境，引導學生說出本課代表單字及生活用語。 2. 帶唱歌謠並簡單解釋歌詞意思。 3. 可參考律動影片的示範動作，帶學生練習。 4. 播放 Super E-Book，讓學生聆聽內容並熟悉旋律。 5. 播放 Super E-Book 律動影片，讓學生跟唱歌謠並做動作。</p> <p>【習作練習】5 分鐘 帶學生完成習作 D 大題。</p> <p>【總結練習】5 分鐘 1. 完成本課自我檢核表。 2. 邀請自願者上臺示範。</p>	1	<p>1. Super E-Book</p> <p>2. 字母卡</p> <p>3. 單字圖卡</p> <p>4. 單字卡</p>	<p>1. 活動式評量</p> <p>2. 紙筆評量</p> <p>3. 課堂觀察</p> <p>4. 口語評量</p> <p>5. 作業評量</p>	<p>【閱讀素養教育】</p> <p>閱 E11 低年級：能在一般生活情境中，懂得運用文本習得的知識解決問題。</p> <p>閱 E12 培養喜愛閱讀的態度。</p>	

起訖週次	起訖日期	主題	單元名稱	學習重點		核心素養/具體內涵	教學目標	教學活動重點	教學節數	教學資源	評量方式	議題/議題實質內涵	跨領域/跨領域協同教學
				學習表現	學習內容								
第十四週	5/15 5/19	生活用語學習、跨領域學習	Unit 3 Tr Un Vv	1-II-1 能聽辨 26 個字母。 1-II-7 能聽懂課堂中所學的字詞。 2-II-1 能說出 26 個字母。 2-II-3 能說出課堂中所學的字詞。 3-II-1 能辨識 26 個印刷體大小寫字母。 3-II-2 能辨識課堂中所學的字詞。 4-II-1 能書寫 26 個印刷體大小寫字母。 5-II-1 能正確地認讀與聽寫 26 個字母。 6-II-1 能專注於教師的說明與演示。 6-II-2 積極參與各種課堂練習活動。 6-II-4 認真完成教師交待的作業。	Aa-II-1 字母名稱。 Aa-II-2 印刷體大小寫字母的辨識及書寫。 Ac-II-3 第二學習階段所學字詞。 B-II-1 第二學習階段所學字詞及句型的生活溝通。	英-E-A1 英-E-B1 英-E-C2	1. 能跟唱歌謠並聽懂主要內容。 2. 能聽、說生活用語 Come in, please.。	第四節 【暖身活動】 5 分鐘 【歌謠複習】 10 分鐘 播放 Super E-Book 律動影片，帶學生複習歌謠並做動作。 【跨領域教學活動】 20 分鐘 1. 教師帶學生回想，這一課的故事中，Billy 跟 Cody 在一起去拜訪老虎阿姨的路上，看到了什麼景象？並以本課 Learn It 頁面中的雨中景象，帶出雨水的主题。 2. 教師請學生想一想，從天上降下來的雨水，可以如何儲存下來？ 3. 教師帶領學生思考，存起來的水，除了拖地、澆花，還能做什麼？ 【指定作業】 約 5 分鐘 請學生回家聽 CD，複習 Unit 3 所學習的內容。	1	1. Super E- Book 2. 字母卡 3. 單字圖卡 4. 單字卡	1. 活動式評量 2. 紙筆評量 3. 課堂觀察 4. 口語評量 5. 作業評量	【閱讀素養教育】 閱 E11 低年級：能在一般生活情境中，懂得運用文本習得的知識解決問題。 閱 E12 培養喜愛閱讀的態度。	

起訖週次	起訖日期	主題	單元名稱	學習重點		核心素養/具體內涵	教學目標	教學活動重點	教學節數	教學資源	評量方式	議題/議題實質內涵	跨領域/跨領域協同教學
				學習表現	學習內容								
第十五週	5/22 5/26	字母、單字學習	Unit 4 Ww Xx Yy Zz	<p>1-II-1 能聽辨 26 個字母。</p> <p>1-II-7 能聽懂課堂中所學的字詞。</p> <p>1-II-9 能聽懂簡易的日常生活用語。</p> <p>2-II-1 能說出 26 個字母。</p> <p>2-II-3 能說出課堂中所學的字詞。</p> <p>2-II-5 能使用簡易的日常生活用語。</p> <p>3-II-1 能辨識 26 個印刷體大小寫字母。</p> <p>3-II-2 能辨識課堂中所學的字詞。</p> <p>4-II-1 能書寫 26 個印刷體大小寫字母。</p> <p>5-II-1 能正確地認讀與聽寫 26 個字母。</p> <p>6-II-1 能專注於教師的說明與演示。</p> <p>6-II-2 積極參與各種課堂練習活動。</p> <p>6-II-4 認真完成教師交待的作業。</p>	<p>Aa-II-1 字母名稱。</p> <p>Aa-II-2 印刷體大小寫字母的辨識及書寫。</p> <p>Ac-II-2 簡易的生活用語。</p> <p>Ac-II-3 第二學習階段所學字詞。</p> <p>B-II-1 第二學習階段所學字詞及句型的生活溝通。</p>	英-E-A1 英-E-B1 英-E-C2	<p>1. 能聽懂本單元故事。</p> <p>2. 能聽、說字母 Ww、Xx、Yy、Zz 的發音及代表單字：wolf、box、yellow、zoo。</p>	<p>第一節</p> <p>【暖身活動】 10 分鐘</p> <p>1. 複習 Nn~Vv 字母發音。</p> <p>2. 請學生翻到課本第 45 頁，請學生看圖，詢問學生看到什麼，猜猜看這是哪裡。</p> <p>【字彙教學與活動】 10 分鐘</p> <p>1. 請學生翻到課本第 46~47 頁，教師引導學生看圖描述圖片情境。</p> <p>2. 教師提出故事相關問題，鼓勵學生發揮想像力並舉手發表。</p> <p>3. 教師播放 Super E-Book，請學生看圖聽故事。</p> <p>4. 使用單字圖卡，強調字母發音以便帶出代表單字，如：[w]-[w]-wolf。</p> <p>5. 待學生熟悉代表單字後，再將字母讀音、字母發音及代表單字串起來如：W-[w]- wolf。</p> <p>【單字練習活動】 10 分鐘</p> <p>1. 使用字母卡帶學生複習字母發音及代表單字 X-[ks]-box、Y-[j]-yellow、Z-[z]-zoo。</p> <p>2. 播放 Super E-Book，引導學生聽故事，並在情境圖中圈起聽到的單字圖。</p> <p>【聽力練習活動】 10 分鐘</p> <p>1. 請學生翻開課本第 48 頁，教師播放 Super E-Book，引導學生進行聽力練習。</p> <p>2. 請學生找出第 48 頁情境圖中對應的字母貼紙，一邊貼一邊念出字母發音與代表單字，如：W-[w]-wolf。</p> <p>3. 教師再次播放 Super E-Book，全班一起核對答案。</p>	1	<p>1. Super E-Book</p> <p>2. 字母卡</p> <p>3. 單字圖卡</p> <p>4. 單字卡</p>	<p>1. 活動式評量</p> <p>2. 課堂觀察</p> <p>3. 口語評量</p> <p>4. 作業評量</p>	<p>【環境教育】</p> <p>環 E1 參與戶外學習與自然體驗，覺知自然環境的美、平衡、與完整性。</p> <p>*環 E2 覺知生物生命的美與價值，關懷動、植物的生命。</p>	

起訖週次	起訖日期	主題	單元名稱	學習重點		核心素養/具體內涵	教學目標	教學活動重點	教學節數	教學資源	評量方式	議題/議題實質內涵	跨領域/跨領域協同教學
				學習表現	學習內容								
第十六週	5/29 6/2	字母、單字學習	Unit 4 Ww Xx Yy Zz	1-II-1 能聽辨 26 個字母。 1-II-7 能聽懂課堂中所學的字詞。 1-II-9 能聽懂簡易的日常生活用語。 2-II-1 能說出 26 個字母。 2-II-3 能說出課堂中所學的字詞。 2-II-5 能使用簡易的日常生活用語。 3-II-1 能辨識 26 個印刷體大小寫字母。 3-II-2 能辨識課堂中所學的字詞。 4-II-1 能書寫 26 個印刷體大小寫字母。 5-II-1 能正確地認讀與聽寫 26 個字母。 6-II-1 能專注於教師的說明與演示。 6-II-2 積極參與各種課堂練習活動。 6-II-4 認真完成教師交待的作業。 8-II-1 能了解國內外基本的招呼方式。	Aa-II-1 字母名稱。 Aa-II-2 印刷體大小寫字母的辨識及書寫。 Ac-II-2 簡易的生活用語。 Ac-II-3 第二學習階段所學字詞。 B-II-1 第二學習階段所學字詞及句型的生活溝通。 C-II-1 國內(外)招呼方式。	英-E-A1 英-E-B1 英-E-C2 英-E-C3	1. 能聽、念唱字母發音韻文。 2. 能夠了解字母有不同的字母名與字母音。	第二節 【韻文教學與活動】10 分鐘 1. 請學生翻到課本第 49 頁，教師播放 Super E-Book，請學生聆聽字母發音韻文並指讀，教師說明情境並解釋韻文意思。 2. 教師可參考律動影片的示範動作，帶學生以 TPR 邊念字母發音韻文邊做動作，直到學生熟悉為止。 3. 再次播放 Super E-Book，請全班一起跟著節奏、搭配 TPR 念唱。 【總結練習】5 分鐘 1. 將全班學生分組，各組組長帶領組員練習韻文 2~3 分鐘。 2. 練習時間結束後，教師念出韻文的第一句，隨機指定其中一組接著念完韻文，完整念完後，教師給予鼓勵或得一分。 【字母複習活動】10 分鐘 1. 請學生想想：他們是先會唱“Happy birthday to you!”這句話，還是先會說的呢？ 2. 教師播放幾首歌謠，請學生討論歌謠的內容有哪些並發表。 3. 將學生的發表歸納成兩類：日常生活用語及字母代表單字。 4. 教師引導學生了解，透過活潑的歌謠吟唱，學習英文更有趣、更快速。 【習作練習】15 分鐘 播放 Super E-Book，帶學生完成習作第 A、B、C 大題。	1	1. Super E-Book 2. 字母卡 3. 單字圖卡 4. 單字卡	1. 活動式評量 2. 紙筆評量 3. 課堂觀察 4. 作業評量	【環境教育】 環 E1 參與戶外學習與自然體驗，覺知自然環境的美、平衡、與完整性。 *環 E2 覺知生物生命的美與價值，關懷動、植物的生命。	

起訖週次	起訖日期	主題	單元名稱	學習重點		核心素養/具體內涵	教學目標	教學活動重點	教學節數	教學資源	評量方式	議題/議題實質內涵	跨領域/跨領域協同教學
				學習表現	學習內容								
第十七週	6/5 6/9	字母、單字、生活用語學習	Unit 4 Ww Xx Yy Zz	1-II-1 能聽辨 26 個字母。 1-II-7 能聽懂課堂中所學的字詞。 2-II-1 能說出 26 個字母。 2-II-3 能說出課堂中所學的字詞。 3-II-1 能辨識 26 個印刷體大小寫字母。 3-II-2 能辨識課堂中所學的字詞。 4-II-1 能書寫 26 個印刷體大小寫字母。 5-II-1 能正確地認讀與聽寫 26 個字母。 6-II-1 能專注於教師的說明與演示。 6-II-2 積極參與各種課堂練習活動。 6-II-4 認真完成教師交待的作業。	Aa-II-1 字母名稱。 Aa-II-2 印刷體大小寫字母的辨識及書寫。 Ac-II-3 第二學習階段所學字詞。 B-II-1 第二學習階段所學字詞及句型的生活溝通。	英-E-A1 英-E-B1 英-E-C2	1. 能聽、念唱字母發音韻文。 2. 能夠了解字母有不同的字母名與字母音。 3. 能聽、說生活用語 See you. 並跟唱本單元生活用語歌謠。	第三節 【暖身活動】 10 分鐘 複習 Ww~Zz 字母、代表單字、與發音韻文。 【字母複習活動】 10 分鐘 1. 教師帶領全班念 ABC Land 口訣：一個嘴型兩種音，用手感覺用心聽。 2. 教師示範把手放置喉嚨位置，請全班跟著做。 3. 教師帶領學生念 [s] 三次及 [z] 三次，感受兩種聲音有何不同。 4. 教師再次帶領學生念 Ss 及 Zz 的字母發音。 5. 教師引導學生完成課本 ABC Land。 【歌謠教學與活動】 10 分鐘 1. 說明圖片情境，引導學生說出本課代表單字及生活用語。 2. 帶唱歌謠並簡單解釋歌詞意思。 3. 可參考律動影片的示範動作，帶學生練習。 4. 播放 Super E-Book，讓學生聆聽內容並熟悉旋律。 5. 播放 Super E-Book 律動影片，讓學生跟唱歌謠並做動作。 【習作練習】 5 分鐘 帶學生完成習作 D 大題。 【總結練習】 5 分鐘 1. 完成本課自我檢核表。 2. 邀請自願者上臺示範。	1	1. Super E-Book 2. 字母卡 3. 單字圖卡 4. 單字卡	1. 活動式評量 2. 紙筆評量 3. 課堂觀察 4. 口語評量 5. 作業評量	【環境教育】 環 E1 參與戶外學習與自然體驗，覺知自然環境的美、平衡、與完整性。 *環 E2 覺知生物生命的美與價值，關懷動、植物的生命。	

起訖週次	起訖日期	主題	單元名稱	學習重點		核心素養/具體內涵	教學目標	教學活動重點	教學節數	教學資源	評量方式	議題/議題實質內涵	跨領域/跨領域協同教學
				學習表現	學習內容								
第十八週	6/12 6/16	生活用語學習、跨領域學習	Unit 4 Ww Xx Yy Zz	1-II-1 能聽辨 26 個字母。 1-II-7 能聽懂課堂中所學的字詞。 2-II-1 能說出 26 個字母。 2-II-3 能說出課堂中所學的字詞。 3-II-1 能辨識 26 個印刷體大小寫字母。 3-II-2 能辨識課堂中所學的字詞。 4-II-1 能書寫 26 個印刷體大小寫字母。 5-II-1 能正確地認讀與聽寫 26 個字母。 6-II-1 能專注於教師的說明與演示。 6-II-2 積極參與各種課堂練習活動。 6-II-4 認真完成教師交待的作業。	Aa-II-1 字母名稱。 Aa-II-2 印刷體大小寫字母的辨識及書寫。 Ac-II-3 第二學習階段所學字詞。 B-II-1 第二學習階段所學字詞及句型的生活溝通。	英-E-A1 英-E-B1 英-E-C2	1. 能跟唱歌謠並聽懂主要內容。 2. 能聽、說生活用語 See you.。	第四節 【暖身活動】 5 分鐘 【歌謠複習】 10 分鐘 播放 Super E-Book 律動影片，帶學生複習歌謠並做動作。 【跨領域教學活動】 20 分鐘 1. 請學生看課本第 52 頁的情境圖，引導學生思考什麼是朋友？ 2. 請自願的學生分享自己有沒有好朋友？是否記得是如何成為好朋友的？ 3. 聽完其他同學的分享，請學生反思自己是一個好的朋友嗎？ 4. 播放 Super E-book 動畫，讓學生了解真心與人互動，對方也能感受得到，進而建立友誼。 【指定作業】 約 5 分鐘 請學生回家聽 CD，複習 Unit 4 所學習的內容。	1	1. Super E- Book 2. 字母卡 3. 單字圖卡 4. 單字卡	1. 活動式評量 2. 紙筆評量 3. 課堂觀察 4. 口語評量 5. 作業評量	【環境教育】 環 E1 參與戶外學習與自然體驗，覺知自然環境的美、平衡、與完整性。 *環 E2 覺知生物生命的美與價值，關懷動、植物的生命。	

起訖週次	起訖日期	主題	單元名稱	學習重點		核心素養/具體內涵	教學目標	教學活動重點	教學節數	教學資源	評量方式	議題/議題實質內涵	跨領域/跨領域協同教學
				學習表現	學習內容								
第十九週	6/19 6/23	複習第二至四課內容	Review 2	1-II-1 能聽辨 26 個字母。 1-II-7 能聽懂課堂中所學的字詞。 1-II-9 能聽懂簡易的日常生活用語。 2-II-1 能說出 26 個字母。 2-II-3 能說出課堂中所學的字詞。 2-II-5 能使用簡易的日常生活用語。 3-II-1 能辨識 26 個印刷體大小寫字母。 3-II-2 能辨識課堂中所學的字詞。 4-II-1 能書寫 26 個印刷體大小寫字母。 5-II-1 能正確地認讀與聽寫 26 個字母。 6-II-1 能專注於教師的說明與演示。 6-II-2 積極參與各種課堂練習活動。 6-II-4 認真完成教師交待的作業。	Aa-II-1 字母名稱。 Aa-II-2 印刷體大小寫字母的辨識及書寫。 Ac-II-2 簡易的生活用語。 Ac-II-3 第二學習階段所學字詞。 B-II-1 第二學習階段所學字詞及句型的生活溝通。	英-E-A1 英-E-B1 英-E-C2	1. 能聽、說、認讀及寫出大小寫字母 Tt~Zz。 2. 能聽辨並說出字母 Tt~Zz 的發音，並念讀字母發音韻文。 3. 能聽、說及辨識字母 Tt~Zz 的代表單字：tiger、umbrella、van、wolf、ax、yellow、zoo。	第一節 【暖身活動】 10 分鐘 1. 利用字母卡及單字圖卡，帶學生複習 Tt~Zz 字母發音韻文。 2. 將數張字母卡任意貼在黑板上，給學生幾秒鐘的時間記住字母位置及順序，請全班閉上眼睛。 3. 教師調換 2 張字母卡，請學生睜開眼睛，說說看哪張卡位置不同了，全班念出這兩個字母的發音韻文。 【字母挑戰活動】 15 分鐘 1. 教師播放 Super E-Book，或請全班翻開課本第 53 頁，引導學生猜猜看生活中的字母。 2. 播放 Super E-Book，請學生在課本第 56 頁將聽到的單字依序標上正確號碼。 3. 全班一起核對答案並檢討訂正。 【習作練習】 10 分鐘 帶學生完成習作 A、B 大題。 【總結練習】 5 分鐘 請學生在單字圖旁寫出相對應的大小寫字母。	1	1. Super E-Book 2. 字母卡 3. 單字圖卡 4. 單字卡	1. 活動式評量 2. 課堂觀察 3. 口語評量 4. 作業評量	【閱讀素養教育】 閱 E11 低年級：能在一般生活情境中，懂得運用文本習得的知識解決問題。 閱 E12 培養喜愛閱讀的態度。 【環境教育】 環 E1 參與戶外學習與自然體驗，覺知自然環境的美、平衡、與完整性。 *環 E2 覺知生物生命的美與價值，關懷動、植物的生命。 【戶外教育】 戶 E3 善用五官的感知，培養眼、耳、鼻、舌、觸覺及心靈對環境感受的能力。	

起訖週次	起訖日期	主題	單元名稱	學習重點		核心素養/具體內涵	教學目標	教學活動重點	教學節數	教學資源	評量方式	議題/議題實質內涵	跨領域/跨領域協同教學
				學習表現	學習內容								
第廿週	6/26 6/30	複習第一至四課內容	Final Review	1-II-1 能聽辨 26 個字母。 1-II-7 能聽懂課堂中所學的字詞。 1-II-9 能聽懂簡易的日常生活用語。 2-II-1 能說出 26 個字母。 2-II-3 能說出課堂中所學的字詞。 2-II-5 能使用簡易的日常生活用語。 3-II-1 能辨識 26 個印刷體大小寫字母。 3-II-2 能辨識課堂中所學的字詞。 4-II-1 能書寫 26 個印刷體大小寫字母。 5-II-1 能正確地認讀與聽寫 26 個字母。 6-II-1 能專注於教師的說明與演示。 6-II-2 積極參與各種課堂練習活動。 6-II-4 認真完成教師交待的作業。	Aa-II-1 字母名稱。 Aa-II-2 印刷體大小寫字母的辨識及書寫。 Ac-II-2 簡易的生活用語。 Ac-II-3 第二學習階段所學字詞。 B-II-1 第二學習階段所學字詞及句型的生活溝通。	英-E-A1 英-E-B1 英-E-C2	1. 能聽、說、認讀大小寫字母 Nn~Zz。 2. 能聽、說及辨識字母 Nn~Zz 的代表單字： nest、octopus、pen、quilt、rabbit、snake、tiger、umbrella、van、wolf、box、yellow、zoo。	第一節 【暖身活動】 10 分鐘 利用字母卡與單字圖卡帶學生複習 Nn~Zz 的字母與代表單字。 【字母與單字複習活動】 10 分鐘 1. 請學生將課本附件的 Nn~Zz 字母卡與單字圖卡散放桌上。 2. 教師說出任一字母發音，學生須找出並高舉對應的卡片，例如，教師說：[n]，學生要高舉字母卡 N、n 與單字圖卡 nest。 【字母韻文教學活動】 10 分鐘 1. 教師逐一帶念韻文內容。 2. 播放 Super E-Book，請學生聆聽並跟念。 3. 教師可利用前幾課的律動動作，帶學生以 TPR 邊念字母發音韻文邊做動作，直到學生熟悉為止。 3. 再次播放 Super E-Book，請全班一起跟著節奏、搭配 TPR 念唱。 【生活用語複習活動】 10 分鐘 1. 播放 Super E-Book，帶學生複習生活用語。 2. 請學生兩人一組練習對話，並請自願的學生上臺表演。	1	1. Super E-Book 2. 字母卡 3. 單字圖卡 4. 單字卡	1. 活動式評量 2. 紙筆評量 3. 課堂觀察 4. 口語評量 5. 作業評量	【閱讀素養教育】 閱 E11 低年級：能在一般生活情境中，懂得運用文本習得的知識解決問題。 閱 E12 培養喜愛閱讀的態度。 【環境教育】 環 E1 參與戶外學習與自然體驗，覺知自然環境的美、平衡、與完整性。 *環 E2 覺知生物生命的美與價值，關懷動、植物的生命。 【戶外教育】 戶 E3 善用五官的感知，培養眼、耳、鼻、舌、觸覺及心靈對環境感受的能力。	