

彰化縣縣立伸東國民小學 111 學年度 各年級 彈性學習課程/節數 規劃說明 總表

本校各類彈性學習課程之規劃，符應十二年國教「成就每一個孩子-適性揚才、終身學習」理念，以達成學生圖像為目的，本校以「探究求真、大器共學、至善臻美」為校訂課程發展的三個主軸。每個主軸都確立學習重點，建構學習地圖，用以實踐於部定課程讓學生厚植學力，於校訂課程讓學生多元發展，成為具有人文關懷、視野宏觀且深度探究力的好國民。

本校 全面實施 12 年國教 / 逐年 實施 12 年國教，茲將彈性學習課程及節數/彈性學習節數分配表列如下：

類別	年級 課程名稱	一年級		二年級		三年級		四年級	
		上學期	下學期	上學期	下學期	上學期	下學期	上學期	下學期
		節數	節數	節數	節數	節數	節數	節數	節數
統整性 主題/專 題/議題 探究	科學與探究	10	10	10	10	20	20	20	20
	語文與寰宇	19	19	19	19	22	22	22	22
	品德與美感	12	12	12	12	12	12	12	12
	議題宣導	6	6	6	6	12	12	12	12
其他類 課程	戶外教育	4	-	4	-	7	-	7	-
	校慶運動會	-	4	-	4	-	7	-	7
	補救+自主學習	12	9	12	9	11	7	11	7
合計	63	60	63	60	84	80	84	80	

年級 課程名稱	五年級		六年級	
	上學期	下學期	上學期	下學期
	節數	節數	節數	節數
資訊教育	21	20	21	18
詩詞教學	6	6	6	6
閱讀教學	21	20	21	18
國際教育	6	6	6	6
品格教育	4	4	4	4
美麗世界	6	6	6	6
議題宣導	13	11	13	7
戶外教育	7	-	7	-
校慶運動會	-	7	-	7
補救+自主學習	21	20	21	18
合計	105	100	105	90

彰化縣伸港鄉伸東國民小學校訂課程【科學與探究】教學活動設計

壹、上學期 20 節，下學期 20 節，共 40 節

單元名稱	旋轉木馬	類型	<input checked="" type="checkbox"/> 統整性主題課程
適用年級	四 年級上學期		<input type="checkbox"/> 社團活動與技藝課程
節數	2 節		<input type="checkbox"/> 其他類課程
學校願景	健康成長、快樂學習、積極參與、樂於奉獻		
課程目標	<ol style="list-style-type: none"> 1. 能專心聽講 2. 能分工合作完成組裝 3. 能發表自己的作品並欣賞別人作品 4. 培養探索問題的思考能力 5. 透過動手操作解決生活日常問題 		
核心素養	A2 系統思考與解決問題		
教材來源	自編		
教學資源	智高電學與電路學生手冊 1234-CN		
學習重點			評量方式

1. 教師投影播放這課所需材料

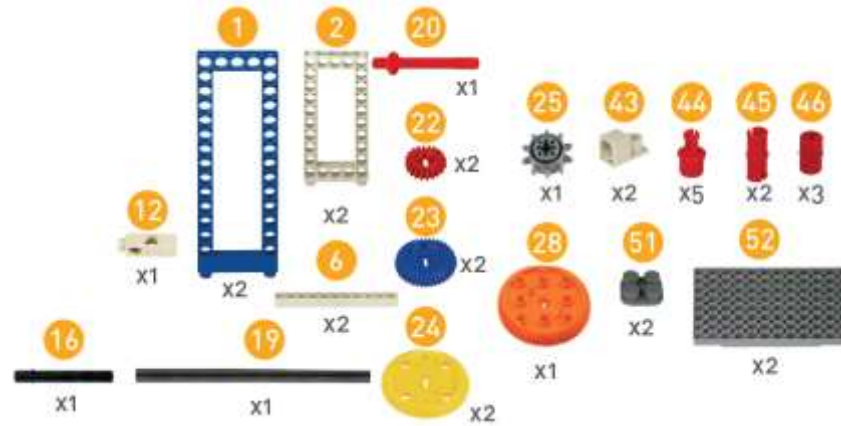

2. 播放操作步驟投影片

3. 請學生依組別拿取所需材料及手冊

4. 依手冊步驟開始製作旋轉木馬

5. 分組展示作品，並實際操控

6. 將材料歸位，並整理環境



第一、二節結束

行為觀察
作品評量
操作評量

單元名稱	拉力車	類型	<input checked="" type="checkbox"/> 統整性主題課程
適用年級	四 年級上學期		<input type="checkbox"/> 社團活動與技藝課程
節數	2 節		<input type="checkbox"/> 其他類課程
學校願景	健康成長、快樂學習、積極參與、樂於奉獻		
課程目標	1. 能專心聽講 2. 能分工合作完成組裝 3. 能發表自己的作品並欣賞別人作品 4. 培養探索問題的思考能力 5. 透過動手操作解決生活日常問題		
核心素養	A2 系統思考與解決問題		
教材來源	自編		
教學資源	智高電學與電路學生手冊 1235-CN		
學習重點			評量方式

1. 教師投影播放這課所需材料

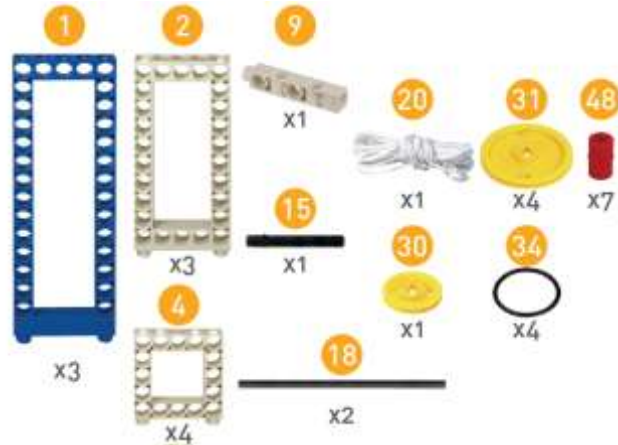

2. 播放操作步驟投影片

3. 請學生依組別拿取所需材料及手冊

4. 依手冊步驟開始製作拉力車

5. 分組展示作品，並實際操控

6. 將材料歸位，並整理環境

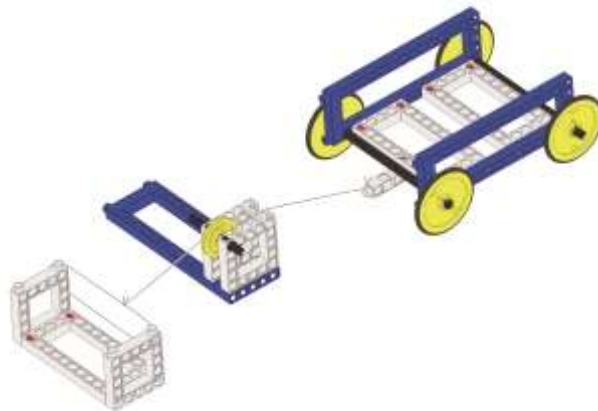

行為觀察
作品評量
操作評量

第一、二節結束

單元名稱	角度量測儀	類型	<input checked="" type="checkbox"/> 統整性主題課程
適用年級	四 年級上學期		<input type="checkbox"/> 社團活動與技藝課程
節數	2 節		<input type="checkbox"/> 其他類課程
學校願景	健康成長、快樂學習、積極參與、樂於奉獻		
課程目標	1. 能專心聽講 2. 能分工合作完成組裝 3. 能發表自己的作品並欣賞別人作品 4. 培養探索問題的思考能力 5. 透過動手操作解決生活日常問題		
核心素養	A2 系統思考與解決問題		
教材來源	自編		
教學資源	智高電學與電路學生手冊 1235-CN		
學習重點			評量方式

1. 教師投影播放這課所需材料

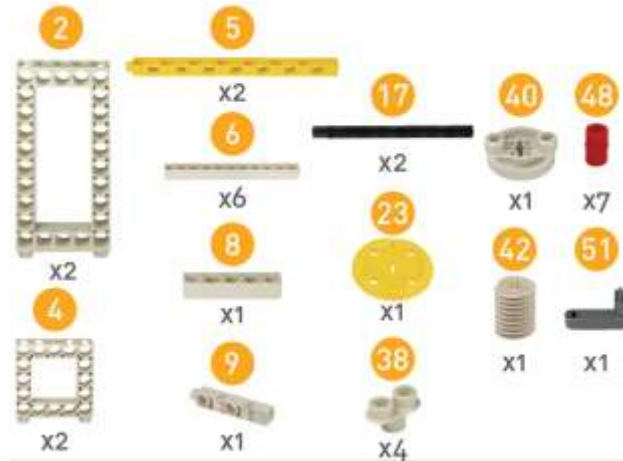

2. 播放操作步驟投影片

3. 請學生依組別拿取所需材料及手冊

4. 依手冊步驟開始製作角度量測儀

5. 分組展示作品，並實際操控

6. 將材料歸位，並整理環境

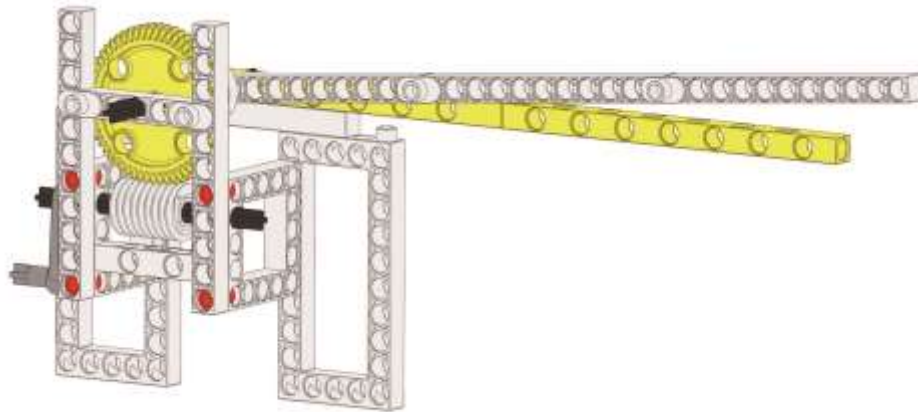

行為觀察
作品評量
操作評量

第一、二節結束

單元名稱	舉旗	類型	<input checked="" type="checkbox"/> 統整性主題課程
適用年級	四 年級上學期		<input type="checkbox"/> 社團活動與技藝課程
節數	2 節		<input type="checkbox"/> 其他類課程
學校願景	健康成長、快樂學習、積極參與、樂於奉獻		
課程目標	1. 能專心聽講 2. 能分工合作完成組裝 3. 能發表自己的作品並欣賞別人作品 4. 培養探索問題的思考能力 5. 透過動手操作解決生活日常問題		
核心素養	A2 系統思考與解決問題		
教材來源	自編		
教學資源	智高電學與電路學生手冊 1236-CN		
學習重點			評量方式

1. 教師投影播放這課所需材料

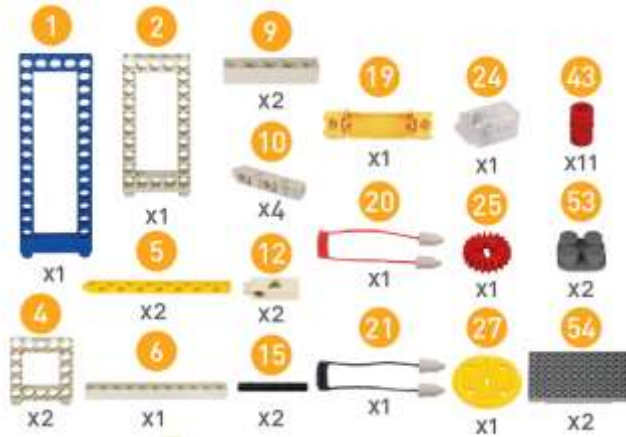

2. 播放操作步驟投影片

3. 請學生依組別拿取所需材料及手冊

4. 依手冊步驟開始製作舉旗

5. 分組展示作品，並實際操控

6. 將材料歸位，並整理環境

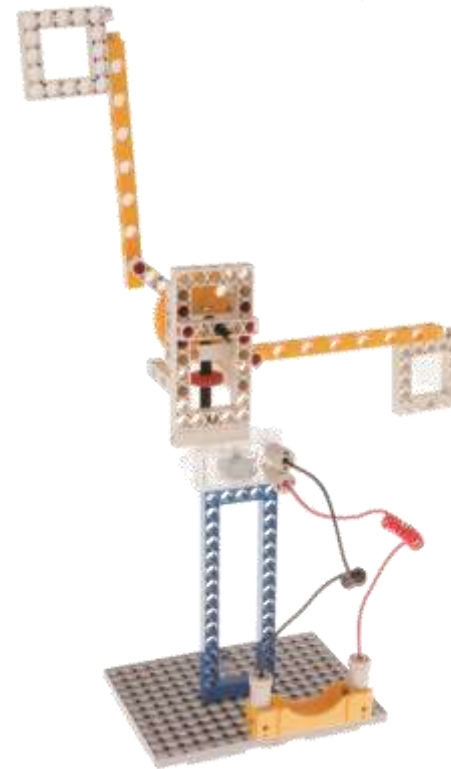

行為觀察
作品評量
操作評量

第一、二節結束

單元名稱	專題製作	類型	<input checked="" type="checkbox"/> 統整性主題課程 <input type="checkbox"/> 社團活動與技藝課程 <input type="checkbox"/> 其他類課程 適用年級 節數
適用年級	四 年級上學期		
節數	2 節		
學校願景	健康成長、快樂學習、積極參與、樂於奉獻		
課程目標	1. 能專心聽講 2. 能分工合作完成組裝 3. 能發表自己的作品並欣賞別人作品 4. 培養探索問題的思考能力 5. 透過動手操作解決生活日常問題		
核心素養	A2 系統思考與解決問題		
教材來源	自編		
教學資源	智高電學與電路學生手冊 1236-CN		
學習重點			評量方式

1. 教師投影播放曾經組裝的模型

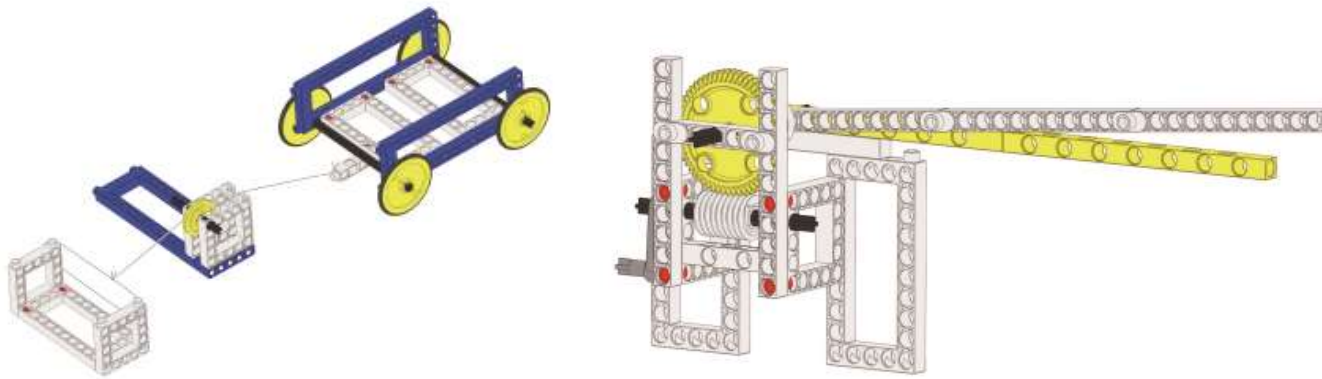

2. 請學生依組別拿取所需材料及手冊
3. 利用學過的原理和模型，設計出一台地鼠機，來進行打地鼠比賽
4. 分組展示作品，並實際操控
5. 比一比，誰最會打地鼠
6. 將材料歸位，並整理環境

第一、二節結束

行為觀察
作品評量
操作評量

單元名稱	支援前線	類型	<input checked="" type="checkbox"/> 統整性主題課程
適用年級	四 年級下學期		<input type="checkbox"/> 社團活動與技藝課程
節數	2 節		<input type="checkbox"/> 其他類課程
學校願景	健康成長、快樂學習、積極參與、樂於奉獻		
課程目標	<ol style="list-style-type: none"> 1. 能專心聽講 2. 能分工合作完成組裝 		

	3. 能發表自己的作品並欣賞別人作品 4. 培養探索問題的思考能力 5. 透過動手操作解決生活日常問題	
核心素養	A2 系統思考與解決問題	
教材來源	自編	
教學資源	智高電學與電路學生手冊 1236-CN	
	學習重點	評量方式
1. 教師投影播放這課所需材料		
2. 播放操作步驟投影片		
3. 請學生依組別拿取所需材料及手冊		
4. 依手冊步驟開始製作支援前線		
5. 分組展示作品，並實際操控		
6. 將材料歸位，並整理環境		

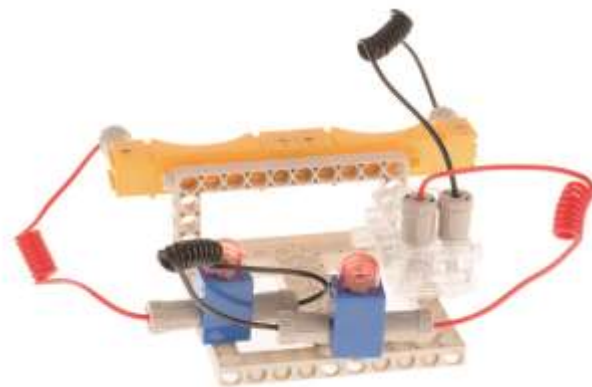

第一、二節結束

單元名稱	磁力推車	類型	<input checked="" type="checkbox"/> 統整性主題課程
適用年級	四 年級下學期		<input type="checkbox"/> 社團活動與技藝課程
節數	2 節		<input type="checkbox"/> 其他類課程
學校願景	健康成長、快樂學習、積極參與、樂於奉獻		
課程目標	<ol style="list-style-type: none"> 1. 能專心聽講 2. 能分工合作完成組裝 3. 能發表自己的作品並欣賞別人作品 4. 培養探索問題的思考能力 5. 透過動手操作解決生活日常問題 		
核心素養	A2 系統思考與解決問題		
教材來源	自編		

學習重點

評量方式

1. 教師投影播放這課所需材料

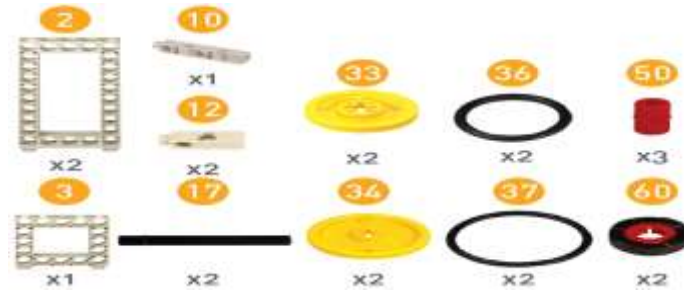

2. 播放操作步驟投影片

3. 請學生依組別拿取所需材料及手冊

4. 依手冊步驟開始製作磁力推車

5. 試試看，一組磁鐵能推動多種的車子

6. 分組展示作品，並實際操控

7. 將材料歸位，並整理環境



第一、二節結束

行為觀察
作品評量
操作評量

單元名稱	貓頭鷹快飛	類型	<input checked="" type="checkbox"/> 統整性主題課程
適用年級	四 年級下學期		<input type="checkbox"/> 社團活動與技藝課程
節數	2 節		<input type="checkbox"/> 其他類課程
學校願景	健康成長、快樂學習、積極參與、樂於奉獻		
課程目標	1. 能專心聽講 2. 能分工合作完成組裝 3. 能發表自己的作品並欣賞別人作品 4. 培養探索問題的思考能力 5. 透過動手操作解決生活日常問題		
核心素養	A2 系統思考與解決問題		
教材來源	自編		
教學資源	智高電學與電路學生手冊 1236-CN		
學習重點			評量方式

1. 教師投影播放這課所需材料

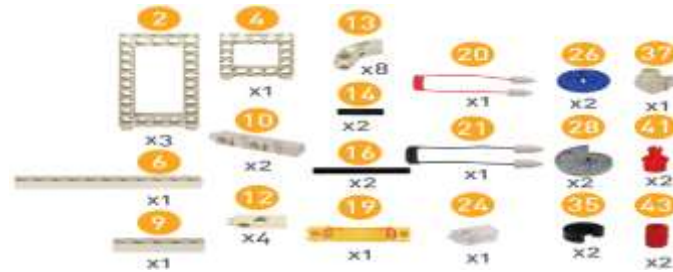

2. 播放操作步驟投影片

3. 請學生依組別拿取所需材料及手冊

4. 依手冊步驟開始製作貓頭鷹快飛

5. 觀察並發表貓頭鷹在一個電池與兩個電池的作動速度差異控

6. 分組展示作品，並實際操

7. 將材料歸位，並整理環境

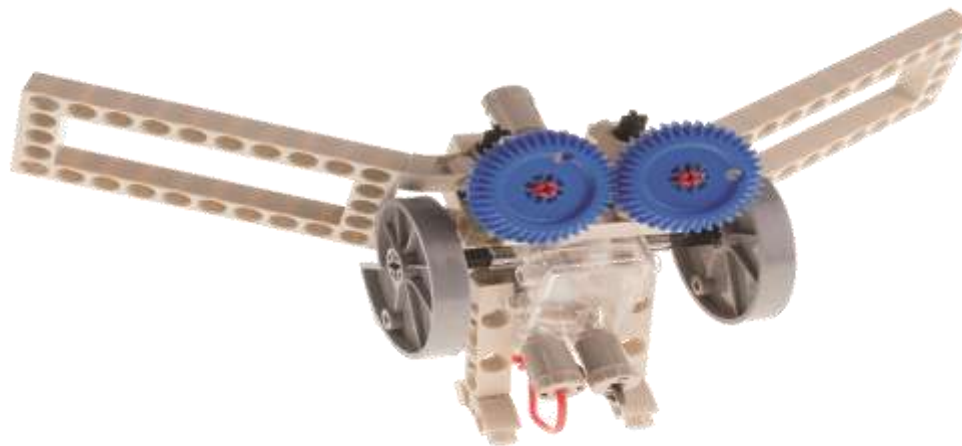

第一、二節結束

行為觀察
作品評量
口頭發表
操作評量

單元名稱	變向車	類型	<input checked="" type="checkbox"/> 統整性主題課程
適用年級	四 年級下學期		<input type="checkbox"/> 社團活動與技藝課程
節數	2 節		<input type="checkbox"/> 其他類課程
學校願景	健康成長、快樂學習、積極參與、樂於奉獻		
課程目標	1. 能專心聽講 2. 能分工合作完成組裝 3. 能發表自己的作品並欣賞別人作品 4. 培養探索問題的思考能力 5. 透過動手操作解決生活日常問題		
核心素養	A2 系統思考與解決問題		
教材來源	自編		
教學資源	智高電磁學與馬達學生手冊 1237-CN		
學習重點			評量方式

1. 教師投影播放這課所需材料

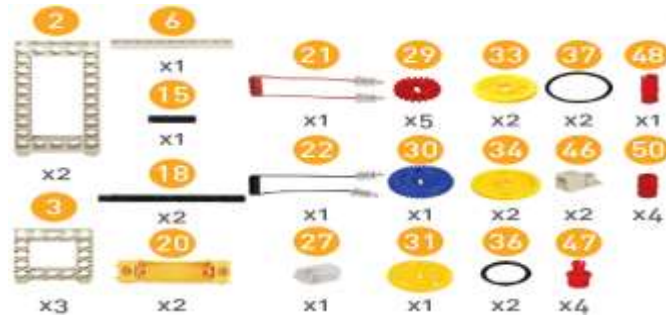

2. 播放操作步驟投影片

3. 請學生依組別拿取所需材料及手冊

4. 依手冊步驟開始製作變向車

5. 分組展示作品，並實際操控

6. 將材料歸位，並整理環境



第一、二節結束

行為觀察
作品評量
操作評量

單元名稱	專題製作	類型	<input checked="" type="checkbox"/> 統整性主題課程
適用年級	四年級下學期		<input type="checkbox"/> 社團活動與技藝課程
節數	2 節		<input type="checkbox"/> 其他類課程
學校願景	健康成長、快樂學習、積極參與、樂於奉獻		
課程目標	1. 能專心聽講 2. 能分工合作完成組裝 3. 能發表自己的作品並欣賞別人作品 4. 培養探索問題的思考能力 5. 透過動手操作解決生活日常問題		
核心素養	A2 系統思考與解決問題		
教材來源	自編		
教學資源	智高電磁學與馬達學生手冊 1237-CN		
學習重點			評量方式

1. 教師投影播放曾經組裝的模型



行為觀察
作品評量
操作評量

2. 請學生依組別拿取所需材料及手冊
3. 利用學過的原理和模型，設計出一台可以吸取桌面迴紋針的掃街車
4. 分組展示作品，並實際操控
5. 比一比，誰的掃街車吸取的迴紋針最多
6. 將材料歸位，並整理環境

第一、二節結束

單元名稱	網路導覽師-網路世界	類型	<input checked="" type="checkbox"/> 統整性主題課程
適用年級	四 年級		<input type="checkbox"/> 社團活動與技藝課程
節數	2 節		<input type="checkbox"/> 其他類課程
學校願景	健康成長、快樂學習、積極參與、樂於奉獻		
課程目標	<ol style="list-style-type: none"> 1. 能操作瀏覽器，探索網路世界，學會搜尋與取得需要的網路資源。 2. 能遵守資訊安全與倫理，培養網路好公民的責任感。 		

	3. 能運用資訊工具，瀏覽世界各地風景，體會地球生態與人文建築之美。 4. 能具備使用資訊工具與人交談、共享資源的技能，表現合作溝通的能力。
核心素養	A2 系統思考與解決問題
教材來源	自編
教學資源	巨岩 Google 網路新世界
學習重點	
1. 講解電腦資料流通方式帶入網路概念。 2. 介紹日常生活常見的網路服務。 3. 簡介上網的方式及常見的瀏覽器。 4. 開啟 Google Chrome，說明網址的意義和組成。 ==== 第一節結束==== 5. 說明 Google Chrome 瀏覽器的操作介面。 6. 學習使用瀏覽網頁的技巧，例如上一頁下一頁、重新整理、分頁、書籤。 ==== 第二節結束====	評量方式 形成性評量 口頭問答 操作練習

單元名稱	網路導覽師-搜尋引擎	類型	<input checked="" type="checkbox"/> 統整性主題課程 <input type="checkbox"/> 社團活動與技藝課程 <input type="checkbox"/> 其他類課程
適用年級	四 年級		
節數	2 節		
學校願景	健康成長、快樂學習、積極參與、樂於奉獻		
課程目標	1. 能操作瀏覽器，探索網路世界，學會搜尋與取得需要的網路資源。		

	2. 能遵守資訊安全與倫理，培養網路好公民的責任感。 3. 能運用資訊工具，瀏覽世界各地風景，體會地球生態與人文建築之美。 4. 能具備使用資訊工具與人交談、共享資源的技能，表現合作溝通的能力。	
核心素養	A2 系統思考與解決問題	
教材來源	自編	
教學資源	巨岩 Google 網路新世界	
學習重點		評量方式
1. 介紹 Google 搜尋引擎和關鍵字搜尋。 2. 學習多個關鍵字的搜尋技巧（如空格、減號等） 3. 說明網路安全（拒絕色情暴力、電腦病毒、隱私保護） ==== 第一節結束 ==== 4. 介紹在 Google 搜尋中切換搜尋的類型。 5. 介紹在 Google 搜尋結果中使用「工具」篩選資料（語言、時間、大小、顏色、類型等）。 6. 下載圖片和文字複製保存。 7. 說明良好的資訊素養（網路謠言、智慧財產權） ==== 第二節結束 ====		形成性評量 操作練習

單元名稱	網路導覽師-電子郵件	類型	<input checked="" type="checkbox"/> 統整性主題課程
適用年級	四 年級		<input type="checkbox"/> 社團活動與技藝課程
節數	4 節		<input type="checkbox"/> 其他類課程

學校願景	健康成長、快樂學習、積極參與、樂於奉獻	
課程目標	<ol style="list-style-type: none"> 1. 能操作瀏覽器，探索網路世界，學會搜尋與取得需要的網路資源。 2. 能遵守資訊安全與倫理，培養網路好公民的責任感。 3. 能運用資訊工具，瀏覽世界各地風景，體會地球生態與人文建築之美。 4. 能具備使用資訊工具與人交談、共享資源的技能，表現合作溝通的能力。 	
核心素養	A2 系統思考與解決問題	
教材來源	自編	
教學資源	巨岩 Google 網路新世界	
	學習重點	評量方式
	<ol style="list-style-type: none"> 1. 介紹電子郵件並認識電子郵件地址。 2. 示範如何申請免費的電子郵件信箱。 3. 提供學生預先建置好的 GSuite 電子郵件資料，學習登入和登出電子信箱。 4. 介紹 Gmail 信箱的操作介面。 <p>==== 第一節結束 ====</p> <ol style="list-style-type: none"> 5. 示範如何運用電子郵件寄信，讓學生練習寄信給同學。 6. 學習如何在信件中附加檔案。 7. 學習判斷信件是否有正確寄出（瀏覽寄件備份、Gmail 系統寄件失敗回覆） 8. 學習收信、回信、轉寄和刪除信件。 <p>==== 第二節結束 ====</p> <ol style="list-style-type: none"> 9. 示範使用「密件副本」寄信，讓學生練習寄信給同學。 	<p>形成性評量 操作練習 實作評量</p>

<p>10. 說明網路資訊素養（隱私保護、網路禮儀）。</p> <p>11. 學習建立聯絡人、信件分類、設定個人圖示。</p> <p>====第三節結束====</p> <p>12. 示範即時通訊的服務介面，讓學生互相交流對談。</p> <p>13. 請學生寄信給老師以評定學習成果。</p> <p>====第四節結束====</p>	
---	--

單元名稱	網路導覽師-網路資源	類型	<input checked="" type="checkbox"/> 統整性主題課程
適用年級	四 年級		<input type="checkbox"/> 社團活動與技藝課程
節數	2 節		<input type="checkbox"/> 其他類課程
學校願景	健康成長、快樂學習、積極參與、樂於奉獻		
課程目標	<p>1. 能操作瀏覽器，探索網路世界，學會搜尋與取得需要的網路資源。</p> <p>2. 能遵守資訊安全與倫理，培養網路好公民的責任感。</p> <p>3. 能運用資訊工具，瀏覽世界各地風景，體會地球生態與人文建築之美。</p> <p>4. 能具備使用資訊工具與人交談、共享資源的技能，表現合作溝通的能力。</p>		
核心素養	A2 系統思考與解決問題		
教材來源	自編		
教學資源	巨岩 Google 網路新世界		

學習重點	評量方式
1. 說明 Google 地圖的操作介面。 2. 學習運用 Google 地圖探索地點和規劃路線。 3. 學習使用 Google 地圖的實景照片和街景服務。 ====第一節結束==== 4. 學習使用 Google 地圖探索星球和海底。 5. 介紹 Youtube 影音網站。 6. 說明影片搜尋功能和播放工具列的操作方式。 7. 讓學生觀看影片並說明影片的篩選原則（拒絕色情暴力）。 ====第二節結束====	形成性評量 操作練習

單元名稱	文字藝術師-小作家	類型	<input checked="" type="checkbox"/> 統整性主題課程 <input type="checkbox"/> 社團活動與技藝課程 <input type="checkbox"/> 其他類課程
適用年級	四 年級		
節數	6 節		
學校願景	健康成長、快樂學習、積極參與、樂於奉獻		
課程目標	1. 能理解文書處理的概念。 2. 能學會 Writer 的功能操作，使用 Writer 排版和美化文件。 3. 能學會 Writer 的表格設計，並運用圖片讓文件更加生動有趣。 4. 能建立尊重智慧財產權的觀念，並了解自由軟體的優劣勢。		
核心素養	A2 系統思考與解決問題		
教材來源	自編		

教學資源	小石頭 Writer5. x 超簡單	
學習重點		評量方式
<p>1. 介紹電腦文書編輯及功用。</p> <p>2. 介紹 Writer 程式並引入自由軟體的理念，比較與商業軟體優劣勢。</p> <p>3. 開啟 Writer，說明操作介面與功能。</p> <p>4. 學生鍵入自己的作文題目與內容並存檔關閉 Writer。</p> <p>5. 開啟自己的檔案，確認能正確儲存檔案。</p> <p>==== 第一節結束 ====</p> <p>1. 學習設定紙張大小、方向與版面邊距，開啟標記設定。</p> <p>2. 學習如何換行、鍵入標點符號的快速鍵，開啟螢幕小鍵盤。</p> <p>3. 打字輸入作文內容。</p> <p>==== 第二節結束 ====</p> <p>1. 打字輸入作文內容。</p> <p>==== 第三節結束 ====</p> <p>1. 打字輸入作文內容。</p> <p>==== 第四節結束 ====</p>		<p>形成性評量</p> <p>口頭問答</p> <p>操作練習</p>

<p>1. 示範操作文字大小、字型、顏色的處理方式和原則。</p> <p>2. 示範操作段落文字的縮排、行距、對齊，標點符號懸尾的處理。</p> <p>3. 開啟小畫家，依 Writer 版面配置設定好底圖大小並存檔。</p> <p>==== 第五節結束====</p> <p>1. 開啟小畫家，依作文內容繪製插圖。</p> <p>2. 開啟 Writer，插入自行繪製的插圖完成作品。</p> <p>==== 第六節結束====</p>	
---	--

單元名稱	文字藝術師-功課表	類型	<input checked="" type="checkbox"/> 統整性主題課程
適用年級	四 年級		<input type="checkbox"/> 社團活動與技藝課程
節數	4 節		<input type="checkbox"/> 其他類課程
學校願景	健康成長、快樂學習、積極參與、樂於奉獻		
課程目標	<p>能理解文書處理的概念。</p> <p>能學會 Writer 的功能操作，使用 Writer 排版和美化文件。</p> <p>能學會 Writer 的表格設計，並運用圖片讓文件更加生動有趣。</p> <p>能建立尊重智慧財產權的觀念，並了解自由軟體的優劣勢。</p>		
核心素養	A2 系統思考與解決問題		
教材來源	自編		
教學資源	小石頭 Writer5. x 超簡單		
學習重點			評量方式

1. 介紹表格與其應用情境。
2. 介紹表格的結構與名稱（直欄橫列），依據功課表內容需求建立表格。
3. 運用移動格線，使用最適列高和平均分配欄寬，調整表格的大小完成版面配置。
4. 示範新增刪除欄列、合併與分割，完成表格設置需求。

====第一節結束====

1. 鍵入功課表內容，運用文字複製貼上和複製格式的技巧減少打字時間。
2. 示範儲存格水平置中和垂直置中，調整文字大小與字型。

====第二節結束====

1. 介紹表格邊框與背景的設定，配合文字顏色完成表格美化。
2. 示範美術字功能建立功課表標題。

====第三節結束====

1. 介紹 openclipart 自由圖庫網站，取得合法授權圖片資源。
2. 插入圖片，設定圖片穿過環繞以避免干擾表格內容。

====第四節結束====

形成性評量
操作練習

彰化縣伸港鄉伸東國民小學校訂課程【語文與寰宇】教學活動設計

壹、上學期 22 節，下學期 22 節，共 44 節

單元名稱	五律結構	類型	<input checked="" type="checkbox"/> 統整性主題課程
適用年級	四 年級 上學期		<input type="checkbox"/> 社團活動與技藝課程
節數	6 節		<input type="checkbox"/> 其他類課程
學校願景	健康成長、快樂學習、積極參與、樂於奉獻		
課程目標	1 學生能認識對偶句。 2 學生則學會判別平仄。 3 學生能學會押韻字。 4 學生能藉由了解五律結構，進而欣賞唐詩的美。		
核心素養	A2 具備探索問題的思考能力，並透過體驗與實踐處理日常生活問題。		
教材來源	唐詩三百首		
教學資源	自編		
學習重點			評量方式

第一節

1. 五律找結構特性—字數

- (1)「酬張少府」賞析。
- (2)「輞川閑居贈裴秀才迪」賞析。
- (3)請學生找出共同點

A 各有幾句？

B 每句有幾字？

- (4)教師歸納
- (5)找出唐詩本中，有同樣特色的唐詩。

第二節

1. 五律找結構特性—對偶

- (1)認識詞性:動詞、名詞分辨
- (2)認識對偶句
- (3)對偶學習單

第三節

- (1)「贈孟浩然」賞析。
- (2)以「贈孟浩然」詩為例，找出對偶句。
- (3)「酬張少府」練習找對偶。
- (4)「輞川閑居贈裴秀才迪」練習找對偶。
- (5)日常生活中常見的對偶運用。

第四節

1. 五律找結構特性—押韻

- (1)新詩認識押韻
- (2)流行歌中的押韻

行為觀察
作品評量
口頭表現

- (3) 認識押韻的特色及呈現的效果
- (4) 「雜詩」找押韻
- (5) 「贈孟浩然」、「酬張少府」找押韻字。
- (6) 教師歸納押韻通則。

第五節

1. 五律找結構特性—平仄

- (1) 平聲介紹
- (2) 仄聲介紹
- (3) 平仄測驗
- (4) 特殊平仄生介紹
- (5) 平仄運用—春聯解讀
- (6) 平仄判讀測驗。

第六節

- (1) 「贈孟浩然」賞析。
- (2) 以「贈孟浩然」詩為例，找出平仄。
- (3) 「酬張少府」練習找平仄。
- (4) 「輞川閑居贈裴秀才迪」練習找平仄。
- (5) 教師歸納通則
- (5) 日常生活中常見的平仄運用。

單元名稱	由課文學結構--開頭法	類型	<input checked="" type="checkbox"/> 統整性主題課程
適用年級	四 年級 上學期		<input type="checkbox"/> 社團活動與技藝課程
節數	2 節		<input type="checkbox"/> 其他類課程

學校願景	健康成長、快樂學習、積極參與、樂於奉獻	
課程目標	1 學生能了解各種不同的開頭法。 2 學生能藉由結構判斷，欣賞文章的寫作技巧。	
核心素養	B1 具備「聽、說、讀、寫、作」的基本語文素養，並具有生活所需的基礎數理、肢體及藝術等符號知能，能以同理心應用在生活與人際溝通。	
教材來源	康軒	
教學資源	自編	
學習重點		評量方式
<p>第一節</p> <p>1 用「阿里山看日出」學開門見山法。</p> <p>2 用「攀登生命的高峰」學引用開頭法。</p> <p>3. 歸納整理</p> <p>第二節</p> <p>1. 用「永遠的馬偕」學傳記開頭。</p> <p>2. 用「秋色入山林」學埋題法。</p> <p>3. 歸納整理</p>		行為觀察 口頭表現

單元名稱	由課文學結構—結尾法	類型	<input checked="" type="checkbox"/> 統整性主題課程
適用年級	四 年級 上學期		<input type="checkbox"/> 社團活動與技藝課程
節數	2 節		<input type="checkbox"/> 其他類課程

學校願景	健康成長、快樂學習、積極參與、樂於奉獻	
課程目標	1 學生能了解各種不同的結尾法。 2 學生能藉由結構判斷，欣賞文章的寫作技巧。	
核心素養	B1 具備「聽、說、讀、寫、作」的基本語文素養，並具有生活所需的基礎數理、肢體及藝術等符號知能，能以同理心應用在生活與人際溝通。	
教材來源	康軒	
教學資源	自編	
學習重點		評量方式
第一節 1 用「阿里山看日出」學總結法。 2 用「美味的一堂課」學呼應法。 3. 歸納整理 第二節 1. 用「建築界的長頸鹿」學希望法。 2. 用「棉花上的沉睡者」學啟示法。 3. 歸納整理		行為觀察 口頭表現

單元名稱	由課文學結構—總分法	類型	<input checked="" type="checkbox"/> 統整性主題課程
適用年級	四 年級 上學期		<input type="checkbox"/> 社團活動與技藝課程
節數	2 節		<input type="checkbox"/> 其他類課程

學校願景	健康成長、快樂學習、積極參與、樂於奉獻	
課程目標	1 學生能了解總分法的課文結構。 2 學生能藉由結構判斷，欣賞文章的寫作技巧。	
核心素養	B1 具備「聽、說、讀、寫、作」的基本語文素養，並具有生活所需的基礎數理、肢體及藝術等符號知能，能以同理心應用在生活與人際溝通。	
教材來源	康軒	
教學資源	自編	
學習重點		評量方式
第一節 1 認識說明文 2. 認識說明文的結構:總分總 3. 歸納整理 第二節 1. 用「建築界的長頸鹿」學說明文。 2. 引導學生找出開頭總說。 3. 引導學生分別找出例子-分。 4. 引導學生找出總結-總 5. 歸納整理		行為觀察 口頭表現

單元名稱	由課文學技巧—譬喻法	類型	<input checked="" type="checkbox"/> 統整性主題課程
適用年級	四 年級 上學期		<input type="checkbox"/> 社團活動與技藝課程

節數	2 節		<input type="checkbox"/> 其他類課程
學校願景	健康成長、快樂學習、積極參與、樂於奉獻		
課程目標	1 學生能了解譬喻用法。 2 學生能藉由了解譬喻法，欣賞文章的寫作技巧。		
核心素養	B1 具備「聽、說、讀、寫、作」的基本語文素養，並具有生活所需的基礎數理、肢體及藝術等符號知能，能以同理心應用在生活與人際溝通。		
教材來源	康軒		
教學資源	自編		
學習重點		評量方式	
第一節 1 認識譬喻法。 2. 認識並學會分辨譬喻法的關鍵字詞。 3. 學習單習寫。 4. 歸納整理 第二節 1. 從課文找譬喻：「老鷹不飛」、「秋色入山林」。 2. 譬喻句仿寫。 3. 完成課文語句學習單。 4. 歸納整理		行為觀察 口頭表現 紙本評量	

單元名稱	由課文學技巧—六感摹寫	類型	<input checked="" type="checkbox"/> 統整性主題課程
適用年級	四 年級 上學期		<input type="checkbox"/> 社團活動與技藝課程

節數	2 節	<input type="checkbox"/> 其他類課程
學校願景	健康成長、快樂學習、積極參與、樂於奉獻	
課程目標	1 學生能了解摹寫用法。 2 學生能藉由了解六感摹寫，欣賞文章的寫作技巧。	
核心素養	B1 具備「聽、說、讀、寫、作」的基本語文素養，並具有生活所需的基礎數理、肢體及藝術等符號知能，能以同理心應用在生活與人際溝通。	
教材來源	康軒	
教學資源	自編	
學習重點		評量方式
<p>第一節</p> <p>1 認識六感摹寫法。</p> <p>2. 認識並學會分辨六感的語句。</p> <p>3. 學習單習寫。</p> <p>4. 歸納整理</p> <p>第二節</p> <p>1. 從課文找六感摹寫並作分類：「老鷹不飛」、「秋色入山林」、「阿里山看日出」、。</p> <p>2. 六感摹寫句仿寫。</p> <p>3. 完成課文語句學習單。</p> <p>4. 歸納整理</p>		<p>行為觀察</p> <p>口頭表現</p> <p>紙本評量</p>

主題	單元名稱	學習重點		核心素養/具體內涵	教學目標	教學活動重點	教學節數	教學資源	評量方式	議題/議題實質內涵
		學習表現	學習內容							
天氣	Weather	<p>【英語領域】</p> <p>◎1-II-3 能聽辨字詞是單音節或多音節，並辨識重音的音節。</p> <p>◎1-II-7 能聽懂課堂中所學的字詞。</p> <p>◎1-II-8 能聽懂簡易的教室用語。</p> <p>◎1-II-9 能聽懂簡易的日常生活用語。</p> <p>◎1-II-10 能聽懂簡易句型的句子。</p> <p>◎2-II-3 能說出課堂中所學的字詞。</p> <p>◎2-II-4 能使用簡易的教室用語。</p> <p>◎2-II-5 能使用簡易的日常生活用語。</p> <p>◎2-II-6 能以正確的發音及適切的語調說出簡易句型的句子。</p> <p>◎3-II-2 能辨識課堂中所學的字詞。</p> <p>◎3-II-3 能看懂課堂中所學的句子。</p> <p>◎5-II-2 在聽讀時，能辨識書本中相對應的書寫文字。</p> <p>◎5-II-4 能運用所學的字母拼讀規則讀出英文字詞。</p> <p>6-II-1 能專注於教師的說明與演示。</p> <p>6-II-2 積極參與各種課堂練習活動。</p> <p>6-II-3 樂於回答教師或同學所提的問題。</p> <p>7-II-2 能妥善運用情境中的非語言訊息以幫助學習。</p> <p>【社會領域】</p> <p>3b-II-2 摘取相關資料中的重點。</p> <p>3c-II-1 聆聽他人的意見，並表達自己的看法。</p> <p>3c-II-2 透過同儕合作進行體驗、探究與實作。</p> <p>【藝術領域】</p> <p>2-II-1 能使用音樂語彙、肢體等多元方式，回應聆聽的感受。</p> <p>3-II-1 能樂於參與各類藝術活動，探索自己的藝術興趣與能力，並展現欣賞禮儀。</p> <p>【自然科學領域】</p>	<p>【英語領域】</p> <p>◎Ab-II-1 子音、母音及其組合。</p> <p>◎Ab-II-2 單音節、多音節，及重音音節。</p> <p>◎Ab-II-3 片語及句子的重音。</p> <p>◎Ab-II-4 所學的字母拼讀規則（含看字讀音、聽音拼字）。</p> <p>◎Ac-II-2 簡易的生活用語。</p> <p>Ac-II-3 第二學習階段所學字詞。</p> <p>B-II-1 第二學習階段所學字詞及句型的生活溝通。</p> <p>【社會領域】</p> <p>Ab-II-1 居民的生活方式與空間利用，和其居住地方的自然、人文環境相互影響。</p> <p>【藝術領域】</p> <p>音 P-II-2 音樂與生活。</p> <p>【自然科學領域】</p> <p>INd-II-6 一年四季氣溫會有所變化，天氣也會有所不同。氣象報告可以讓我們知道天氣的可能變化。</p> <p>INg-II-2 地球資源永續可結合日常生活中低碳與節水方法做起。</p> <p>INg-II-3 可利用垃圾減量、資源回收、節約能源等方法來保護環境。</p>	<p>英-E-B1 具備入門的聽、說、讀、寫英語文能力。在引導下，能運用所學、字詞及句型進行簡易日常溝通。</p> <p>英-E-B2 具備使用各種資訊科技媒材進行自我學習的能力，以增進英語文聽說讀寫綜合應用能力及文化習俗之理解。</p> <p>英-E-C2 積極參與課內英語文小組學習活動，培養團隊合作精神。</p> <p>社-E-A2 敏覺居住地方的社會、自然與人文環境變遷，關注生活問題及其影響，並思考解決方法。</p> <p>藝-E-B3 善用多元感官，察覺感知藝術與生活的關聯，以豐富美感經驗。</p> <p>自-E-C1 培養愛護自然、珍愛生命、惜取資源的關懷心與行動力。</p>	<p>1.能認讀天氣字詞。</p> <p>2.能夠回答天氣狀況。</p> <p>3.能完成學習單。</p> <p>4.能拼讀四季單字。</p> <p>5.能表達自己的喜好。</p>	<p>1. Warm-up a.教師播放 Weather，複習天氣單字： https://www.youtube.com/watch?v=HpTpQC0JDtI b.引導學生練習：How's the weather? It's _____.</p> <p>2. Presentation a.教師教學四季單字：spring, summer, fall, winter。 b.教師播放 Seasons： https://www.youtube.com/watch?v=Wrlqz2GTzI c.教師教學句型：It's _____ (cloudy, rainy, sunny, windy, snowy, cold, hot) in _____ (spring, summer, fall, winter)。</p> <p>3. Activity a.發給每位學生一張附件一，請學生創造字體。 b.鼓勵學生上臺分享作品與創作理念。 c.教師與學生進行口語練習：Do you like _____ (spring, summer, fall, winter)? Why or why not?。</p> <p>4. Wrap Up 複習季節單字：spring, summer, fall, winter。</p>	2	<p>1.電腦</p> <p>2.網路</p> <p>3.投影播音設備</p> <p>4.影片</p>	<p>活動評量</p> <p>紙筆評量</p> <p>課堂觀察</p> <p>口語評量</p> <p>作業評量</p>	<p>【環境教育】</p> <p>環 E8 認識天氣的溫度、雨量要素與覺察氣候的趨勢及極端氣候的現象。</p> <p>環 E9 覺知氣候變遷會對生活、社會及環境造成衝擊。</p> <p>環 E10 覺知人類的行為是導致氣候變遷的原因。</p>

主題	單元名稱	學習重點		核心素養/具體內涵	教學目標	教學活動重點	教學節數	教學資源	評量方式	議題/議題實質內涵
		學習表現	學習內容							
		2c- II -1 遵守上課規範和運動比賽規則。 pc- II -2 能利用簡單形式的口語、文字或圖畫等，表達探究之過程、發現。								
天氣	Weather	<p>【英語領域】</p> <p>◎1- II -3 能聽辨字詞是單音節或多音節，並辨識重音的音節。</p> <p>◎1- II -7 能聽懂課堂中所學的字詞。</p> <p>◎1- II -8 能聽懂簡易的教室用語。</p> <p>◎1- II -9 能聽懂簡易的日常生活用語。</p> <p>◎1- II -10 能聽懂簡易句型的句子。</p> <p>◎2- II -3 能說出課堂中所學的字詞。</p> <p>◎2- II -4 能使用簡易的教室用語。</p> <p>◎2- II -5 能使用簡易的日常生活用語。</p> <p>◎2- II -6 能以正確的發音及適切的語調說出簡易句型的句子。</p> <p>◎3- II -2 能辨識課堂中所學的字詞。</p> <p>◎3- II -3 能看懂課堂中所學的句子。</p> <p>◎5- II -2 在聽讀時，能辨識書本中相對應的書寫文字。</p> <p>◎5- II -4 能運用所學的字母拼讀規則讀出英文字詞。</p> <p>6- II -1 能專注於教師的說明與演示。</p> <p>6- II -2 積極參與各種課堂練習活動。</p> <p>6- II -3 樂於回答教師或同學所提的問題。</p> <p>7- II -2 能妥善運用情境中的非語言訊息以幫助學習。</p> <p>【社會領域】</p> <p>3b- II -2 摘取相關資料中的重點。</p> <p>3c- II -1 聆聽他人的意見，並表達自己的看法。</p> <p>3c- II -2 透過同儕合作進行體驗、探究與實作。</p> <p>【藝術領域】</p> <p>2- II -1 能使用音樂語彙、肢體等多元方式，回應聆聽的感受。</p>	<p>【英語領域】</p> <p>◎Ab- II -1 子音、母音及其組合。</p> <p>◎Ab- II -2 單音節、多音節，及重音音節。</p> <p>◎Ab- II -3 片語及句子的重音。</p> <p>◎Ab- II -4 所學的字母拼讀規則（含看字讀音、聽音拼字）。</p> <p>◎Ac- II -2 簡易的生活用語。</p> <p>Ac- II -3 第二學習階段所學字詞。</p> <p>B- II -1 第二學習階段所學字詞及句型的生活溝通。</p> <p>【社會領域】</p> <p>Ab- II -1 居民的生活方式與空間利用，和其居住地方的自然、人文環境相互影響。</p> <p>【藝術領域】</p> <p>音 P- II -2 音樂與生活。</p> <p>【自然科學領域】</p> <p>INd- II -6 一年四季氣溫會有所變化，天氣也會有所不同。氣象報告可以讓我們知道天氣的可能變化。</p> <p>INg- II -2 地球資源永續可結合日常生活中低碳與節水方法做起。</p> <p>INg- II -3 可利用垃圾減量、資源回收、節約能源等方法來保護環境。</p>	<p>英-E-B1 具備入門的聽、說、讀、寫英語文能力。在引導下，能運用所學、字詞及句型進行簡易日常溝通。</p> <p>英-E-B2 具備使用各種資訊科技媒材進行自我學習的能力，以增進英語文聽說讀寫綜合應用能力及文化習俗之理解。</p> <p>英-E-C2 積極參與課內英語文小組學習活動，培養團隊合作精神。</p> <p>社-E-A2 敏覺居住地方的社會、自然與人文環境變遷，關注生活問題及其影響，並思考解決方法。</p> <p>藝-E-B3 善用多元感官，察覺感知藝術與生活的關聯，以豐富美感經驗。</p> <p>自-E-C1 培養愛護自然、珍愛生命、惜取資源的關懷心與行動力。</p>	<p>1.能拼讀四季單字。</p> <p>2.能欣賞交響曲。</p> <p>3.能進行簡單的音樂賞析。</p> <p>4.能表達自己的喜好。</p>	<p>1. Warm-up 複習季節單字：spring, summer, fall, winter。</p> <p>2. Presentation a.教師播放韋瓦第-(Antonio Vivaldi)-的四季交響曲-(The Four Seasons)-片段，引導學生感受不同樂器所呈現的天氣象徵： (1)Spring https://youtu.be/3LiztFE1X7E (2)Summer https://youtu.be/RvDt_KtOzbc (3)Fall / Autumn https://youtu.be/UIdwCrfDNjU (4)Winter https://youtu.be/ZPdk5GalDjo b.發給每位學生一張附件二，每播完一首曲子，教師引導學生進行簡單的音樂賞析，提問：How do you feel about the music? / Do you like it?, 請學生在附件二上寫出並畫出自己的感受，接著勾選 Yes, I do. / No, I don't.。</p> <p>3. Wrap Up 統計學生最喜歡的四季交響曲。</p>	2	<p>1.電腦</p> <p>2.網路</p> <p>3.投影播音設備</p> <p>4.影片</p>	<p>活動評量 紙筆評量 課堂觀察 口語評量 作業評量</p>	<p>【環境教育】</p> <p>環 E8 認識天氣的溫度、雨量要素與觀察氣候的趨勢及極端氣候的現象。</p> <p>環 E9 覺知氣候變遷會對生活、社會及環境造成衝擊。</p> <p>環 E10 覺知人類的行為是導致氣候變遷的原因。</p>

主題	單元名稱	學習重點		核心素養/具體內涵	教學目標	教學活動重點	教學節數	教學資源	評量方式	議題/議題實質內涵
		學習表現	學習內容							
		3-II-1 能樂於參與各類藝術活動，探索自己的藝術興趣與能力，並展現欣賞禮儀。 【自然科學領域】 2c-II-1 遵守上課規範和運動比賽規則。 pc-II-2 能利用簡單形式的口語、文字或圖畫等，表達探究之過程、發現。								
天氣	Weather	<p>【英語領域】</p> <p>◎1-II-3 能聽辨字詞是單音節或多音節，並辨識重音的音節。</p> <p>◎1-II-7 能聽懂課堂中所學的字詞。</p> <p>◎1-II-8 能聽懂簡易的教室用語。</p> <p>◎1-II-9 能聽懂簡易的日常生活用語。</p> <p>◎1-II-10 能聽懂簡易句型的句子。</p> <p>◎2-II-3 能說出課堂中所學的字詞。</p> <p>◎2-II-4 能使用簡易的教室用語。</p> <p>◎2-II-5 能使用簡易的日常生活用語。</p> <p>◎2-II-6 能以正確的發音及適切的語調說出簡易句型的句子。</p> <p>◎3-II-2 能辨識課堂中所學的字詞。</p> <p>◎3-II-3 能看懂課堂中所學的句子。</p> <p>◎5-II-2 在聽讀時，能辨識書本中相對應的書寫文字。</p> <p>◎5-II-4 能運用所學的字母拼讀規則讀出英文字詞。</p> <p>6-II-1 能專注於教師的說明與演示。</p> <p>6-II-2 積極參與各種課堂練習活動。</p> <p>6-II-3 樂於回答教師或同學所提的問題。</p> <p>7-II-2 能妥善運用情境中的非語言訊息以幫助學習。</p> <p>【社會領域】</p> <p>3b-II-2 摘取相關資料中的重點。</p> <p>3c-II-1 聆聽他人的意見，並表達自己的看法。</p> <p>3c-II-2 透過同儕合作進行體驗、探究</p>	<p>【英語領域】</p> <p>◎Ab-II-1 子音、母音及其組合。</p> <p>◎Ab-II-2 單音節、多音節，及重音音節。</p> <p>◎Ab-II-3 片語及句子的重音。</p> <p>◎Ab-II-4 所學的字母拼讀規則（含看字讀音、聽音拼字）。</p> <p>◎Ac-II-2 簡易的生活用語。</p> <p>Ac-II-3 第二學習階段所學字詞。</p> <p>B-II-1 第二學習階段所學字詞及句型的生活溝通。</p> <p>【社會領域】</p> <p>Ab-II-1 居民的生活方式與空間利用，和其居住地方的自然、人文環境相互影響。</p> <p>【藝術領域】</p> <p>音 P-II-2 音樂與生活。</p> <p>【自然科學領域】</p> <p>INd-II-6 一年四季氣溫會有所變化，天氣也會有所不同。氣象報告可以讓我們知道天氣的可能變化。</p> <p>INg-II-2 地球資源永續可結合日常生活中低碳與節水方法做起。</p> <p>INg-II-3 可利用垃圾減量、資源回收、節約能源等方法來保護環境。</p>	<p>英-E-B1 具備入門的聽、說、讀、寫英語文能力。在引導下，能運用所學、字詞及句型進行簡易日常溝通。</p> <p>英-E-B2 具備使用各種資訊科技媒材進行自我學習的能力，以增進英語文聽說讀寫綜合應用能力及文化習俗之理解。</p> <p>英-E-C2 積極參與課內英語文小組學習活動，培養團隊合作精神。</p> <p>社-E-A2 敏覺居住地方的社會、自然與人文環境變遷，關注生活問題及其影響，並思考解決方法。</p> <p>藝-E-B3 善用多元感官，察覺感知藝術與生活的關聯，以豐富美感經驗。</p> <p>自-E-C1 培養愛護自然、珍愛生命、惜取資源的關懷心與行動力。</p>	<p>1.能閱讀天氣預報。</p> <p>2.能認讀天氣預報單字。</p> <p>3.能表達氣溫。</p> <p>4.能認識兩種溫標。</p> <p>5.能查詢世界各地的即時天氣。</p> <p>6.能完成小組任務。</p> <p>7.能完成並表達查詢的成果。</p>	<p>1. Warm-up a.教師播放 International Weather Report： https://youtu.be/gpBuaU5OPi8 b.教師教學單字：weather report。</p> <p>2. Presentation a.教師上網查詢世界各地的及時天氣，使用句型 What's the temperature in _____? It's _____ degrees Celsius.-與學生進行口語練習。 b.介紹攝氏溫度及華氏溫度。 c.教師播放華氏與攝氏的溫度大對決： https://youtu.be/FAkkayvkpGs</p> <p>3. Activity a.將學生分組，並發給每位學生一份附件三。 b.教師示範如何上網查詢各地的即時天氣： https://kidsweatherreport.com/ c.各組上網查詢並完成附件三。</p> <p>4. Wrap Up a.請各組上臺分享附件三。 b.教師以臺上學生的附件三與臺下學生進行口語練習：How's the weather in _____? It's _____ degrees Celsius / Fahrenheit.。</p>	2	<p>1.電腦</p> <p>2.網路</p> <p>3.投影播音設備</p> <p>4.影片</p>	<p>活動評量</p> <p>紙筆評量</p> <p>課堂觀察</p> <p>口語評量</p> <p>作業評量</p>	<p>【環境教育】</p> <p>環 E8 認識天氣的溫度、雨量要素與覺察氣候的趨勢及極端氣候的現象。</p> <p>環 E9 覺知氣候變遷會對生活、社會及環境造成衝擊。</p> <p>環 E10 覺知人類的行為是導致氣候變遷的原因。</p>

主題	單元名稱	學習重點		核心素養/具體內涵	教學目標	教學活動重點	教學節數	教學資源	評量方式	議題/議題實質內涵
		學習表現	學習內容							
		與實作。 【藝術領域】 2-II-1 能使用音樂語彙、肢體等多元方式，回應聆聽的感受。 3-II-1 能樂於參與各類藝術活動，探索自己的藝術興趣與能力，並展現欣賞禮儀。 【自然科學領域】 2c-II-1 遵守上課規範和運動比賽規則。 pc-II-2 能利用簡單形式的口語、文字或圖畫等，表達探究之過程、發現。								

(下學期 22 節)

單元名稱	五律解讀	類型	<input checked="" type="checkbox"/> 統整性主題課程 <input type="checkbox"/> 社團活動與技藝課程 <input type="checkbox"/> 其他類課程
適用年級	四 年級 下學期		
節數	6 節		
學校願景	健康成長、快樂學習、積極參與、樂於奉獻		
課程目標	1 學生能找出詩中對偶句。 2 學生能判別詩中平仄。 3 學生能找出詩中押韻字。 4 學生能藉由讀出五律結構，進而欣賞唐詩的美。		
核心素養	A2 具備探索問題的思考能力，並透過體驗與實踐處理日常生活問題。		
教材來源	唐詩三百首		
教學資源	自編		
學習重點		評量方式	

第一節

1. 五律解讀「賦得古原草送別」。

- (1) 「賦得古原草送別」賞析。
- (2) 共八句，每句五字—五律。
- (3) 請學生找出對偶句。
- (4) 請學生找出押韻字。
- (5) 判斷平仄。
- (6) 分享對詩的想法。
- (7) 教師歸納。

第二節

1. 五律解讀「月夜」。

- (1) 「月夜」賞析。
- (2) 共八句，每句五字—五律。
- (3) 請學生找出對偶句。
- (4) 請學生找出押韻字。
- (5) 判斷平仄。
- (6) 分享對詩的想法。
- (7) 教師歸納。

第三節

1. 五律解讀「送友人」。

- (1) 「送友人」賞析。
- (2) 共八句，每句五字—五律。
- (3) 請學生找出對偶句。
- (4) 請學生找出押韻字。

行為觀察
作品評量
口頭表現

(5)判斷平仄。

(6)分享對詩的想法。

(7)教師歸納。

第四節

(1)「杜少府之任蜀州」賞析。

(2)共八句，每句五字—五律。

(3)請學生找出對偶句。

(4)請學生找出押韻字。

(5)判斷平仄。

(6)分享對詩的想法。

(7)教師歸納。

第五節

(1)「旅夜書懷」賞析。

(2)共八句，每句五字—五律。

(3)請學生找出對偶句。

(4)請學生找出押韻字。

(5)判斷平仄。

(6)分享對詩的想法。

(7)教師歸納。

第六節

(1)「月夜憶舍弟」賞析。

(2)共八句，每句五字—五律。

(3)請學生找出對偶句。

<p>(4) 請學生找出押韻字。</p> <p>(5) 判斷平仄。</p> <p>(6) 分享對詩的想法。</p> <p>(7) 教師歸納。</p>	
--	--

單元名稱	讀報學寫作知識	類型	<input checked="" type="checkbox"/> 統整性主題課程
適用年級	四 年級 下學期		<input type="checkbox"/> 社團活動與技藝課程
節數	2 節		<input type="checkbox"/> 其他類課程
學校願景	健康成長、快樂學習、積極參與、樂於奉獻		
課程目標	<p>1 學生能讀懂報紙，並掌握文章要義。</p> <p>2 學生能藉由文章選讀，學習文章的寫作技巧。</p>		
核心素養	B1 具備「聽、說、讀、寫、作」的基本語文素養，並具有生活所需的基礎數理、肢體及藝術等符號知能，能以同理心應用在生活與人際溝通。		
教材來源	國語日報		
教學資源	自編		
學習重點			評量方式

<p>第一節</p> <ol style="list-style-type: none"> 1 報紙版面介紹。 2. 報紙每個版面呈現的主題。 3. 歸納整理。 4. 學生讀報。 <p>第二節</p> <ol style="list-style-type: none"> 1. 「新聞版」:報導文學初探。 2. 「故事版」:故事體說明。 3. 「兒童版」:篇章結構說明。 4. 歸納整理 	<p>行為觀察 口頭表現</p>
---	----------------------

單元名稱	讀報學文體—應用文	類型	<input checked="" type="checkbox"/> 統整性主題課程 <input type="checkbox"/> 社團活動與技藝課程 <input type="checkbox"/> 其他類課程
適用年級	四 年級 下學期		
節數	2 節		
學校願景	健康成長、快樂學習、積極參與、樂於奉獻		
課程目標	<ol style="list-style-type: none"> 1 學生能藉由報紙認識應用文，並掌握文章要義。 2 學生能藉由文章選讀，學習文章的寫作技巧。 		
核心素養	B1 具備「聽、說、讀、寫、作」的基本語文素養，並具有生活所需的基礎數理、肢體及藝術等符號知能，能以同理心應用在生活與人際溝通。		
教材來源	國語日報		
教學資源	自編		
學習重點			評量方式

<p>第一節</p> <ol style="list-style-type: none"> 1 認識應用文種類。 2. 報紙內應用文文章介紹。 3. 歸納整理。 4. 學生讀報。 <p>第二節</p> <ol style="list-style-type: none"> 1. 「新聞版」中的應用文。 2. 「兒童版」中的應用文。 3. 報紙廣告中的應用文。 4. 仿寫 	<p>行為觀察 口頭表現</p>
---	----------------------

單元名稱	讀報學文體—說明文	類型	<input checked="" type="checkbox"/> 統整性主題課程 <input type="checkbox"/> 社團活動與技藝課程 <input type="checkbox"/> 其他類課程
適用年級	四 年級 下學期		
節數	2 節		
學校願景	健康成長、快樂學習、積極參與、樂於奉獻		
課程目標	<ol style="list-style-type: none"> 1 學生能藉由報紙認識說明文，並掌握文章要義。 2 學生能藉由文章選讀，學習文章的寫作技巧。 		
核心素養	B1 具備「聽、說、讀、寫、作」的基本語文素養，並具有生活所需的基礎數理、肢體及藝術等符號知能，能以同理心應用在生活與人際溝通。		
教材來源	國語日報		
教學資源	自編		
學習重點	評量方式		

<p>第一節</p> <p>1 認識說明文。</p> <p>2. 報紙內說明文文章介紹。</p> <p>3. 歸納整理。</p> <p>4. 學生讀報。</p> <p>第二節</p> <p>1. 「新聞版」中的說明文。</p> <p>2. 「兒童版」中的說明文。</p> <p>3. 說明的應用。</p> <p>4. 仿寫</p>	<p>行為觀察</p> <p>口頭表現</p>
---	-------------------------

單元名稱	讀報學文體--遊記	類型	<input checked="" type="checkbox"/> 統整性主題課程
適用年級	四 年級 下學期		<input type="checkbox"/> 社團活動與技藝課程
節數	2 節		<input type="checkbox"/> 其他類課程
學校願景	健康成長、快樂學習、積極參與、樂於奉獻		
課程目標	1 學生能藉由報紙認識遊記，並掌握文章要義。 2 學生能藉由文章選讀，學習文章的寫作技巧。		
核心素養	B1 具備「聽、說、讀、寫、作」的基本語文素養，並具有生活所需的基礎數理、肢體及藝術等符號知能，能以同理心應用在生活與人際溝通。		
教材來源	國語日報		
教學資源	自編		
學習重點			評量方式

<p>第一節</p> <ol style="list-style-type: none"> 1 認識遊記寫法。 2. 報紙內遊記文章介紹。 3. 歸納整理。 4. 學生讀報。 <p>第二節</p> <ol style="list-style-type: none"> 1. 「大千世界」中的遊記。 2. 「兒童版」中的遊記。 3. 自己旅遊經驗分享。 4. 仿寫 	<p>行為觀察 口頭表現</p>
---	----------------------

單元名稱	讀報學作文賞析	類型	<input checked="" type="checkbox"/> 統整性主題課程 <input type="checkbox"/> 社團活動與技藝課程 <input type="checkbox"/> 其他類課程
適用年級	四 年級 下學期		
節數	2 節		
學校願景	健康成長、快樂學習、積極參與、樂於奉獻		
課程目標	<ol style="list-style-type: none"> 1 學生能藉由剪報，更深入闡釋文章。 2 學生能藉由文章選讀及分享，學習文章的寫作技巧。 3. 學生能說出自己的感受，並熱愛閱讀。 		
核心素養	B1 具備「聽、說、讀、寫、作」的基本語文素養，並具有生活所需的基礎數理、肢體及藝術等符號知能，能以同理心應用在生活與人際溝通。		
教材來源	國語日報		
教學資源	自編		

學習重點	評量方式
第一節 1 文章剪報 第二節 1. 作品交流及分享	行為觀察 口頭表現 作業評量

主題	單元名稱	學習重點		核心素養/具體內涵	教學目標	教學活動重點	教學節數	教學資源	評量方式	議題/議題實質內涵
		學習表現	學習內容							
時間	Time	【英語領域】 ◎1-II-3 能聽辨字詞是單音節或多音節，並辨識重音的音節。 ◎1-II-7 能聽懂課堂中所學的字詞。 ◎1-II-8 能聽懂簡易的教室用語。 ◎1-II-9 能聽懂簡易的日常生活用語。 ◎1-II-10 能聽懂簡易句型的句子。 ◎2-II-3 能說出課堂中所學的字詞。 ◎2-II-4 能使用簡易的教室用語。 ◎2-II-5 能使用簡易的日常生活用語。	【英語領域】 ◎Ac-II-2 簡易的生活用語。 Ac-II-3 第二學習階段所學字詞。 B-II-1 第二學習階段所學字詞及句型的生活溝通。 ◎D-II-1 所學字詞的簡易歸類。 【數學領域】 N-4-13 解題：日常生活的時間加減問題。跨時、跨午、跨日、24小時制。含時間單位換算。	英-E-A1 具備認真專注的特質及良好的學習習慣，嘗試運用基本的學習策略，強化個人英語文能力。 英-E-A2 具備理解簡易英語文訊息的能力，能運用基本邏輯思考策略提升學習效能。 英-E-B1 具備入門的聽、說、讀、寫英語文能力。在引導下，能運用所學、字詞及句型進行簡易日常溝通。	1.能認讀學過的數字單字。 2.能區分單字音節。 3.能理解單字分類的邏輯。 4.能參與團體遊戲。 5.能專心觀賞影片。 6.能完成學習單。	1.Warm-up a.複習單字 one~ten。 b.將學生分成兩組，以接龍方式數 one~ten，一組數單數，另一組數雙數。 2.Presentation a.教師進行 11~20 單字教學。 b.請學生觀察並嘗試將 eleven~twenty 依音節念出。 c.引導學生發現--teen 及--ty 的發音及語意差異。 3.Activity a.將學生分成兩組，以接龍方式數	2	1.電腦 2.網路 3.投影播音設備 4.影片 5.時鐘轉盤	活動評量 紙筆評量 課堂觀察 口語評量 作業評量	【品德教育】 品 E3 溝通合作與和諧人際關係。

主題	單元名稱	學習重點		核心素養/具體內涵	教學目標	教學活動重點	教學節數	教學資源	評量方式	議題/議題實質內涵
		學習表現	學習內容							
		◎2-II-6 能以正確的發音及適切的語調說出簡易句型的句子。 ◎3-II-2 能辨識課堂中所學的字詞。 ◎3-II-3 能看懂課堂中所學的句子。 6-II-1 能專注於教師的說明與演示。 6-II-2 積極參與各種課堂練習活動。 6-II-3 樂於回答教師或同學所提的問題。 【數學領域】 n-II-4 解決四則估算之日常應用問題。 n-II-10 理解時間的加減運算，並應用於日常的時間加減問題。		英-E-C2 積極參與課內英語文小組學習活動，培養團隊合作精神。 數-E-A2 具備基本的算術操作能力，並能指認基本的形體與相對關係，在日常生活情境中，用數學表述與解決問題。		one~twenty，一組數單數，另一組數雙數。 b.請所有學生起立，接龍念 one~twenty，念不出或念錯者坐下，下一局遊戲開始後再次加入。 4.Wrap Up a.教師播放 Count to 20 and Workout： https://www.youtube.com/watch?v=_MVzXKfr6e8&t=1s b.請學生完成附件一。				
時間	Time	【英語領域】 ◎1-II-3 能聽辨字詞是單音節或多音節，並辨識重音的音節。 ◎1-II-7 能聽懂課堂中所學的字詞。 ◎1-II-8 能聽懂簡易的教室用語。 ◎1-II-9 能聽懂簡易的日常生活用語。 ◎1-II-10 能聽懂簡易句型的句子。 ◎2-II-3 能說出課堂中所學的字詞。 ◎2-II-4 能使用簡易的教室用語。 ◎2-II-5 能使用簡易的日常生活用語。 ◎2-II-6 能以正確的發音及適切的語調說出簡易句型的句子。 ◎3-II-2 能辨識課堂中所學的字詞。 ◎3-II-3 能看懂課堂中所學的句子。 6-II-1 能專注於教師的說明與演示。 6-II-2 積極參與各種課堂練習活動。 6-II-3 樂於回答教師或同學所提的問題。 【數學領域】 n-II-4 解決四則估算之日常應用問題。 n-II-10 理解時間的加減運算，並應用於日常的時間加減問題。	【英語領域】 ◎Ac-II-2 簡易的生活用語。 Ac-II-3 第二學習階段所學字詞。 B-II-1 第二學習階段所學字詞及句型的生活溝通。 ◎D-II-1 所學字詞的簡易歸類。 【數學領域】 N-4-13 解題：日常生活的時間加減問題。跨時、跨午、跨日、24小時制。含時間單位換算。	英-E-A1 具備認真專注的特質及良好的學習習慣，嘗試運用基本的學習策略，強化個人英語文能力。 英-E-A2 具備理解簡易英語文訊息的能力，能運用基本邏輯思考策略提升學習效能。 英-E-B1 具備入門的聽、說、讀、寫英語文能力。在引導下，能運用所學、字詞及句型進行簡易日常溝通。 英-E-C2 積極參與課內英語文小組學習活動，培養團隊合作精神。 數-E-A2 具備基本的算術操作能力，並能指認基本的形體與相對關係，在日常生活情境中，用數學表述與解決問題。	1.能認讀學過的數字單字。 2.能分辨單數與雙數。 3.能積極參與課堂活動。 4.能參與團體遊戲。 5.能參與團體歌謠吟唱。 6.能樂於享受學習歌曲。	1.Warm-up a.複習 one~twenty。 b.教師念 one~twenty，只念單數，遇到雙數時，學生拍手，教師不念出單字，接著再交換練習雙數。 2.Presentation a.教師先進行 20, 30, 40, 50, 60 單字教學，再加入個位數教學。 b.引導學生延伸學習 one~ninety-nine 單字。 3.Activity a.發給每位學生一份附件二，請學生由 1~99 中選 25 個數字填入。 b.教師隨機請學生提供數字，附件二上有該數字者圈起。 c.學生完成三條連線時，舉手大聲說出 Bingo! 4.Wrap Up 教師播放 Let's Get Fit Count to 100 by 1's： https://www.youtube.com/watch?app=desktop&v=0TgLf3PMOc&t=37s	2	1.電腦 2.網路 3.投影播音設備 4.影片 5.時鐘轉盤	活動評量 紙筆評量 課堂觀察 口語評量 作業評量	【品德教育】 品 E3 溝通合作與和諧人際關係。
時間	Time	【英語領域】 ◎1-II-3 能聽辨字詞是單音節或多音節，並辨識重音的音節。	【英語領域】 ◎Ac-II-2 簡易的生活用語。 Ac-II-3 第二學習階段所學字詞。	英-E-A1 具備認真專注的特質及良好的學習習慣，嘗試運用基本的學習策略，強化	1.能積極參與課堂活動。 2.能使用英語正確	1.Warm-up 請所有學生起立接龍 one~one hundred，	2	1.電腦 2.網路 3.投影播音	活動評量 紙筆評量 課堂觀察	【品德教育】 品 E3 溝通

主題	單元名稱	學習重點		核心素養/具體內涵	教學目標	教學活動重點	教學節數	教學資源	評量方式	議題/議題實質內涵
		學習表現	學習內容							
		◎1- II -7 能聽懂課堂中所學的字詞。 ◎1- II -8 能聽懂簡易的教室用語。 ◎1- II -9 能聽懂簡易的日常生活用語。 ◎1- II -10 能聽懂簡易句型的句子。 ◎2- II -3 能說出課堂中所學的字詞。 ◎2- II -4 能使用簡易的教室用語。 ◎2- II -5 能使用簡易的日常生活用語。 ◎2- II -6 能以正確的發音及適切的語調說出簡易句型的句子。 ◎3- II -2 能辨識課堂中所學的字詞。 ◎3- II -3 能看懂課堂中所學的句子。 6- II -1 能專注於教師的說明與演示。 6- II -2 積極參與各種課堂練習活動。 6- II -3 樂於回答教師或同學所提的問題。 【數學領域】 n-II-4 解決四則估算之日常應用問題。 n-II-10 理解時間的加減運算，並應用於日常的時間加減問題。	B- II -1 第二學習階段所學字詞及句型的生活溝通。 ◎D- II -1 所學字詞的簡易歸類。 【數學領域】 N-4-13 解題：日常生活的時間加減問題。跨時、跨午、跨日、24 小時制。含時間單位換算。	個人英語文能力。 英-E-A2 具備理解簡易英語文訊息的能力，能運用基本邏輯思考策略提升學習效能。 英-E-B1 具備入門的聽、說、讀、寫英語文能力。在引導下，能運用所學、字詞及句型進行簡易日常溝通。 英-E-C2 積極參與課內英語文小組學習活動，培養團隊合作精神。 數-E-A2 具備基本的算術操作能力、並能指認基本的形體與相對關係，在日常生活情境中，用數學表述與解決問題。	表達時間。 3.能參與團體練習。 4.能完成學習單，並與同學合作完成口語練習。	念不出或念錯者坐下，下一位學生由 one 重新數，直到完成接龍。 2.Presentation a.教師在黑板上貼句型條 What time is it? It's _____ o'clock. / It's _____. b.教師使用時鐘轉盤，問學生 What time is it?，引導學生回答 It's _____ o'clock. / It's _____，重複練習數次。 c.請學生上臺轉動時鐘轉盤，設計題目，由臺下學生回答。 3.Activity a.將學生分成兩組，每組派出一位學生上臺。 b.一位學生轉動時鐘轉盤並問 What time is it?，另一位依據指定的時間回答，能完整發問或回答者的組別獲得一分。 4.Wrap Up a.請學生完成附件三，並且和兩位同學進行口語練習。 b.教師播放 Hip-Hop Around the Clock： https://www.youtube.com/watch?v=g6tJAY7AL4	設備 4.影片 5.時鐘轉盤	口語評量 作業評量	合作與和諧人際關係。	

彰化縣伸港鄉伸東國民小學校訂課程【品德與美感】教學活動設計

壹、上學期 12 節，下學期 12 節，共 24 節

單元名稱	暑假作品美展	類型	<input checked="" type="checkbox"/> 統整性主題課程 <input type="checkbox"/> 社團活動與技藝課程 <input type="checkbox"/> 其他類課程
適用年級	四 年級		
節數	1 節		
學校願景	健康成長、快樂學習、積極參與、樂於奉獻		
課程目標	1. 透過展覽觀摩，激發學習能力，增進學習效果。 2. 互相觀摩分享，提高學習興趣，達到見賢思齊之效。 3. 藉此活動，讓學生更加重視規劃自己的假期生活。		
核心素養	B3 藝術涵養與美感素養 E-B3 具備藝術創作與欣賞的基本素養，促進多元感官的發展，培養生活環境中的美感體驗。		
教材來源	自編		
教學資源			
學習重點		評量方式	
活動說明： 1. 展覽地點：三樓禮堂。 2. 展覽日期：每學期期初，為期一週。 3. 展場布置：高年級小朋友利用彈性課程進行班級展區規劃與布置。 3. 評選及獎勵： a. 寒暑假作業教師應逐一檢閱。 b. 請學生將各班寒暑假作品佈置於禮堂。 c. 利用彈性課程節數進行作品觀摩。 d. 各班績優前五名，由學校頒發獎狀、榮譽卡公開表揚，以茲鼓勵。		形成性評量 口頭表現 行為觀察	

單元名稱	伸東國小兒童才藝表演	類型	<input checked="" type="checkbox"/> 統整性主題課程
適用年級	四 年級		<input type="checkbox"/> 社團活動與技藝課程
節數	1 節		<input type="checkbox"/> 其他類課程
學校願景	健康成長、快樂學習、積極參與、樂於奉獻		
課程目標	1. 以多元化的活動方式，鼓勵兒童發揮創意才能。 2. 寓教於樂，讓兒童從活動中發揮創意與特色，培養台風，展現兒童學習成果與才藝。		
核心素養	C2 人際關係與團隊合作 E-C2 具備理解他人感受，樂於與人互動，並與團隊成員合作之素養。		
教材來源	自編		
教學資源			
教學重點		評量方式	
<ul style="list-style-type: none"> 、 時間安排：(一)上學期：(詳見行事曆)。 <li style="padding-left: 2em;">(二)下學期：(詳見行事曆)。 、 地點：禮堂。 、 方式： <ul style="list-style-type: none"> (一) 採自由報名方式，開放全校班級及個人或小團體報名。 (二) 每組學生上台表演內容以 3~5 分鐘為限。 (三) 表演內容：可以多元方式呈現，如合唱、跳舞、樂器合奏、相聲、戲劇..等。 (四) 表演節目經班級導師初選後再由訓育組決定表演順序。 (五) 報名期限：上學期於 9 月 25 日前，下學期於 3 月 20 日前報名。 (六) 獎勵：每組上台表演後，由訓育組發給每人榮譽卡以茲鼓勵。 		形成性評量發表 行為觀察	

單元名稱	期末藝文成果發表會	類型	<input checked="" type="checkbox"/> 統整性主題課程 <input type="checkbox"/> 社團活動與技藝課程 <input type="checkbox"/> 其他類課程
適用年級	四 年級		
節數	上學期 2 節，下學期 2 節		
學校願景	健康成長、快樂學習、積極參與、樂於奉獻		
課程目標	1. 呈現孩子們一年來的學習成果 2. 散播藝術的種子，提升仲東的藝術文化氣息		
核心素養	B3 藝術涵養與美感素養 E-B3 具備藝術創作與欣賞的基本素養，促進多元感官的發展，培養生活環境中的美感體驗。		
教材來源	藝文領域課程計畫		
教學資源			
學習重點		評量方式	
<p>結合不同特色之班級，以藝文欣賞與互動等體驗方式，帶動藝文參與，推動藝術教育，陶冶學生健全身心，提供學生發表舞台，給予多元化的學習經驗。</p> <p>一、 演出人員：在成果展當日安排五六年級學生，進行音樂發表。</p> <p>二、 演出方式：歌唱、齊奏、合奏、舞蹈、唸謠、唱跳等表演活動。</p> <p>三、 演出地點：本校禮堂</p> <p>四、 演出時間：每學期期末</p> <p>五、 利用學校空間規劃各年級靜態藝文成果展。</p> <p>六、 預期效益</p> <p>1. 提供學生展演機會，提升學生藝術欣賞及表演能力 經由成果發表會互相觀摩及鑑賞，提昇藝術教育素養及美感經驗。</p> <p>2. 透過成果發表活動，培養學生團隊合作的精神與素養。</p>		<p>演示實作</p> <p>樂器演奏</p> <p>視唱</p> <p>表演</p> <p>行為觀察</p>	

3. 透過創意活潑教學，配合課程的實施，以創意引導教育模式走向多元化、活潑化。	
---	--

單元名稱	感謝有您	類型	<input checked="" type="checkbox"/> 統整性主題課程
適用年級	四 年級上學期		<input type="checkbox"/> 社團活動與技藝課程
節數	2 節		<input type="checkbox"/> 其他類課程
學校願景	健康成長、快樂學習、積極參與、樂於奉獻		
課程目標	藉由活動了解他人的付出並非理所當然與感恩的意義		
核心素養	A1 身心素質與自我精進 C1 道德實踐與公民意識 C2 人際關係與團隊合作		
教材來源	自編		
教學資源	(一) 教師：1. 電腦(可連接網路) 2. 投影機 3. 上課簡報及影片 4. 愛心樹繪本 5. 學習單 (二) 學生：著色用具		
學習重點			評量方式

一、引起動機

教師說明：對老師的認識有多少呢？是拿著粉筆在講台滔滔不絕地傳授知識的人呢？雙手插著腰，忍著脾氣，對著犯錯的同學，苦口婆心的勸導著的引導者？埋首在成山的作業堆裡，振筆疾書的勞力者？

描述你眼中的老師像什麼？(學生自由發表)

二、發展活動

活動一：

影片觀賞：

Youtube 影片~《海倫凱勒》

<https://www.youtube.com/watch?v=DpPh4aLcgXo> (10 分鐘)

<https://www.youtube.com/watch?v=9xrOGJbTJE0> (1 小時 28 分)

影片問題討論(學生自由發表)

1. 蘇利文老師為什麼要用嚴格的態度要求海倫凱勒？
2. 如果海倫凱勒的父母遇到挫折，放棄讓蘇利文老師繼續教導孩子，隨順她的任性與壞習慣，海倫會變得如何？
3. 影片中，你最感動的一段是什麼時刻，請與大家分享。
4. 你的生命中，也有像海倫凱勒一樣遇到一位明師嗎？他是如何陪伴你的成長？

活動二：幸福排班表~

1. 全班分成四組，各組選一位老師表達感恩與感謝。
2. 各組討論想為老師做的三件事情表達感恩？(搬上課用具、準備喉糖…)
3. 討論執行的方法？時間？人員？

----- 第一節結束 -----

形成性評量
口頭表現
行為觀察

形成性評量
口頭表現
行為觀察

實作評量

一、暖身:各組發表執行幸福排班表的經過、趣事

二、發展活動

活動一：

(一) 主題故事活動

1.請全班共讀繪本(愛心樹)或是播放「愛心樹」電子書

<https://www.youtube.com/watch?v=kbd-ds01PSc>

(二) 問題討論

1. 這個故事當中一直出現的角色是什麼?(樹、小男孩)

2. 小男孩每天都跑去找樹做什麼?(收集樹葉, 編成皇冠、爬上樹, 盪鞦韆、吃蘋果、玩捉迷藏、在樹蔭下休息睡覺...)

3. 樹每天都很開心嗎? 為什麼?(學生自由發表)

4. 小男孩長大了, 為什麼樹會感到孤獨呢?(學生自由發表)

5. 小男孩長大後, 跟樹要了哪些東西? 並做了什麼事?(蘋果、樹枝、樹幹...)

6. 最後小男孩老了, 他向樹要求做了什麼事?(一個安靜的地方, 坐下來休息)

7. 最讓你感動的是書中的哪一段? 為什麼?(學生自由發表)

(三) 提問省思:

1. 這棵樹對男孩的感情是什麼?(學生自由發表: 希望他快樂, 所以願意無條件的付出)

2. 這個男孩對這棵樹的感情是什麼?(學生自由發表: 這個男孩需要幫助才會回來找樹、他是對樹有依賴的愛、這個男孩是信任這棵樹...)

3. 聽完這個故事自己有什麼心情?(學生自由發表: 很悲傷, 因為樹一直給男孩它能給的, 最後樹只剩下樹根, 而男孩也老了、羨慕這個小孩, 因為他無條件被愛著、每個人要的回報不同, 這棵樹是希望小男孩來陪伴它快樂的感覺...)

4. 樹和男孩的關係讓你聯想到誰和誰的關係?(學生自由發表: 媽媽、奶奶、老師...)

形成性評量
口頭表現
行為觀察

形成性評量
口頭表現
行為觀察

活動二：栽種一棵屬於自己的感恩蘋果樹

誰是你的愛心樹？像愛心樹一樣角色的人愛你；你曾經當過別人的愛心樹嗎？

在學習單上畫一棵蘋果樹，蘋果上填寫曾經接受過誰的幫助或恩惠，在葉子上寫出可以為何人做何事？實際做到後，在葉子上著上顏色，樹木越繽紛，表示為別人付出越多。

總結：

投之以桃，報之以李，那些懂得先給予付出的人，最後總是能夠得到更多。對於身邊為我們付出的人，可以怎麼感恩對方呢？付出的回報，不是對方可以回報你什麼，而是你可以為他人做些什麼。我們可以試著為他人獻上我們愛的蘋果，向對我們好的人表達愛與關心，

-----第二節結束-----

實作評量

♥幸福排班表♥

四年 () 班 () 號 姓名 : ()

♥我想感恩的老師是:

♥我想為老師做的三件事

1.

2.

3.

♥排班表

時間	事情	執行者

--	--	--

栽種一棵屬於自己的感恩蘋果樹

四年（ ）班（ ）號 姓名：（ ）

☺ 在**蘋果**上填寫曾經接受過誰的幫助或恩惠，在**葉子**上寫出可以為何人做何事？

實際做到後，在葉子上著上顏色，樹木越繽紛，表示為別人付出越多。



單元名稱	珍愛	類型	<input checked="" type="checkbox"/> 統整性主題課程
適用年級	四 年級上學期		<input type="checkbox"/> 社團活動與技藝課程
節數	2 節		<input type="checkbox"/> 其他類課程
學校願景	健康成長、快樂學習、積極參與、樂於奉獻		
課程目標	1. 瞭解海倫凱勒的奮鬥歷史及成就 2. 能欣賞自己，珍愛生命 3. 瞭解毒品的危害並建立珍愛生命的觀念		
核心素養	A1 身心素質與自我精進 C1 道德實踐與公民意識		
教材來源	自編		
教學資源	1. 海倫凱勒影片介紹 https://www.youtube.com/watch?v=xLyeq_Pmyws 2. 學校情境布置-海倫凱勒 3. a. 現代版白雪公主！(蔡阿嘎 x 中信反毒教育基金會) https://www.youtube.com/watch?v=FwnXGRGVEcw b. 反毒懶人包-我的未來我做主 https://www.youtube.com/watch?v=jDPkgDGxcVc		
		學習重點	評量方式

一、引起動機

1. 教師先在講桌上的一端放一杯水，徵求自願者把杯子拿到桌子的另一邊，問學生：這個動作難不難？有哪位同學能照著做一次？
2. 教師拿出眼罩，幫另一位自願者蒙住眼睛，要他從座位上走到講桌旁，重複前一位同學的動作。
3. 提出問題：假如有一個人，聽不到、看不見，又不會說話，他該怎麼辦？讓學生體驗海倫·凱勒所面臨的困境。

二、發展活動

1. 海倫凱勒影片介紹

https://www.youtube.com/watch?v=xLyeq_Pmyws

海倫·凱勒，美國女學者，一歲半時因病成了一個盲聾啞人。在家庭教師沙利文熱情關懷、精心輔導下，她憑着自身頑強的毅力，學習數學、自然、法語、德語，以優異的成果考取了哈佛大學女子學院，1940年畢業。她在一生中完成了14部著作，把自身的一生獻給了盲人福利和教育事業，贏得了世界輿論的讚揚。

2. 問題探討

- (1) 海倫·凱勒的身體有什麼缺陷？（失聰、失明，連話也說不出來。）
- (2) 海倫·凱勒為什麼會變成身體有殘缺的人？（一歲多時，一場重病造成腦部受傷。）
- (3) 為什麼大家都以為海倫·凱勒的一生已經沒希望了？（因為大家無法想像一個聽不到、看不見也說不出話的人，能做些什麼事，因此都認為她的一生毀了。）
- (4) 蘇利文老師讓海倫·凱勒接近大自然，有什麼目的？（她想開啟海倫·凱勒身體感官的敏感度，從觸摸中感受大自然的力量，讓海倫·凱勒以她僅有的觸

能認真思考並回答問題

口頭回答問題，探討影片故事內容

覺本能，認識這個世界。)

- (5) 蘇利文老師用了哪些方法，改變了海倫·凱勒的命運？(她讓海倫·凱勒接近大自然、不厭其煩的教導海倫·凱勒學手語、用點字卡讀書、學發聲說話。)
- (6) 海倫·凱勒用什麼方式，繼續發揚老師給她的愛？(海倫·凱勒奉獻自己，現身說法，鼓勵身心障礙者走出生命的幽谷，找到人生的希望。)
- (7) 你認為海倫·凱勒在鼓勵其他身心障礙者時，會用哪些話激勵他們？(例如：我看不見、聽不到都可以做得到，你們一定可以！)
- (8) 你認為其他身心障礙者聽了海倫·凱勒的故事，就能激發他們的希望嗎？為什麼？
- (9) 海倫·凱勒的奮鬥故事，給你什麼啟示？說一說你的看法。

三、總結心得

- (1) 海倫凱勒雖然眼睛看不見，但她沒有因此而放棄自己、反而更努力學習，活得精采，用她的故事來鼓勵身心障礙者走出生命的幽谷，找到人生的希望。
- (2) 我們應該尊重任何的生命，欣賞自己的優點，不輕易放棄，珍愛生命。

----- 第一節結束 -----

一、引起動機：

1. 老師：海倫凱勒遇到困難不但不放棄，反而憑一己之力努力向上，但有些人因為遇到困難無法解決而傷害自己。同學知道嗎？有一種東西吃了以後會傷害身體，甚至失去生命。
2. 學生：
3. 老師：毒品是可怕的東西，我們先觀看影片認識毒品是什麼？

學生能正確說出影片中看到的情境

探討毒品的來源及傷害

三、發展活動：

(一) 現代版白雪公主！(蔡阿嘎 x 中信反毒教育基金會)

<https://www.youtube.com/watch?v=FwnXGRGVEcw>

b. 反毒懶人包-我的未來我做主

<https://www.youtube.com/watch?v=jDPkgDGxcVc>

(二) 討論時間

1. 毒品如何誘惑人？
2. 請說一說有那些拒絕的方法？
3. 想一想毒品是怎麼偽裝的呢？
4. 這些毒品對我們的身體有那些傷害？
5. 如果發現有人吸食毒品，我們可以找誰幫忙呢？
6. 說一說，要怎麼拒絕毒品呢？

四、綜合活動：

(1) 情境練習：學生分組練習如何拒絕毒品。

(2) 師生共同歸納

1. 拿到包裝不同於一般產品的東西，記得要拿給大人。
2. 拒絕毒品，不接觸毒品，就是愛惜珍愛自己的表現。
3. 我們應保有愛護自己、珍惜自我生命之心。

----- 第二節結束 -----

單元名稱	叫我第一名	類型	<input checked="" type="checkbox"/> 統整性主題課程
適用年級	四年級上學期		<input type="checkbox"/> 社團活動與技藝課程
節數	2 節		<input type="checkbox"/> 其他類課程
學校願景	健康成長、快樂學習、積極參與、樂於奉獻		
課程目標	1. 能為班級的樂樂棒比賽盡最大的努力。 2. 能與同學共同謀畫比賽的多種策略。 3. 能接納不同於己見的想法，使比賽更優質呈現。		
核心素養	A2 系統思考與解決問題 A3 規劃執行與創新應變		
教材來源	自編		
教學資源	《軟式棒壘球教程—樂樂棒球》、《林書豪的故事》、《上場—林書豪的躍起》、《林書豪旋風》		
學習重點		評量方式	
一、引起動機 (一) 老師播放樂樂棒相關規則的影片。 https://www.youtube.com/watch?v=0cxYjMvWimE (二) 老師分享《軟式棒壘球教程—樂樂棒球》這本書的重點。		學生能仔細觀賞影片	
二、發展活動 (一) 老師將全班分為兩組，先選出兩位隊長，再由兩位隊長分別從班級中選出各隊的球員。 (二) 比賽前，請學生發表競賽時應有的運動家精神有哪些。 <ol style="list-style-type: none"> 1. 勝不驕敗不餒 2. 要發揮團結互助的精神 3. 遵守比賽規則 		能認真思考並回答問題	

4. 尊重隊友及對手

5. 不管輸贏都是好的球員

(三) 在操場進行比賽。

三、總結活動

(一) 同「協」才能好「棒」。

(二) 不因分數落後而沮喪，不因分數超前而自大。

(三) 比賽中沒有誰對誰錯，盡力比賽最重要。

(四) 榮譽就是接納隊友的失誤，反省自己的過錯，學習對手的長處。

(五) 時時與隊友同一陣線。

~~ 第一節結束~~

一、引起動機

(一) 讓學生發表對林書豪的了解有多少。

(二) 林書豪是正港台灣人。

<https://www.youtube.com/watch?v=HwR0POYVgIM>

二、發展活動

(一) 透過《林書豪的故事》、《上場—林書豪的躍起》、《林書豪旋風》這三本書，
可以深刻認識林書豪。

(二) 觀賞影片，介紹林書豪。

<https://www.youtube.com/watch?v=5TvXWaxsjTE>

(三) 全班分成四組討論影片觀賞的心得，由各組輪流發表。

1. 林書豪對於自己的籃球生涯能妥善規劃

能遵守比賽規則

學生口頭發表

口頭回答問題，探討影片內容

2. 林書豪享受與隊友的配合
3. 林書豪對比賽結果心懷感激
4. 要擁有謙遜的心學習

(四)再觀賞影片了解林書豪在團隊中，如何從低潮失落崛起，再現風華。

<https://www.youtube.com/watch?v=8ODRMxW8H1c> (觀賞影片到 12 分鐘)

(五) 學生討論並發表觀看影片的心得。

(六)老師歸納林書豪從失敗中的啟示，再如何運用貢獻在他的籃球團隊。

1. 重大的挫折都是寶貴的一課
2. 每一件小事都是他化解挫折的方法
3. 等待機會來臨之前盡力做滿當下
4. 把握每一次的機會努力追分

三、總結活動

- (一)凡事全力以赴，顧全大局。
- (二)不一定要成為最成功的人，但要在成功的路上盡心盡力。
- (三)自小要培養榮譽心，相信自己、認同團隊、無私無怨。

~~第二節結束~~

學生口頭發表

單元名稱	有愛無礙-關懷	類型	<input checked="" type="checkbox"/> 統整性主題課程
適用年級	四年級上學期		<input type="checkbox"/> 社團活動與技藝課程
節數	2 節		<input type="checkbox"/> 其他類課程
學校願景	健康成長、快樂學習、積極參與、樂於奉獻		
課程目標	<p>此教學活動設計從態度、認知與技能三大層面發展教學目標。</p> <p>1. 態度層面：能以同理心、同情等利他情緒，作為助人動機並在助人歷程中，感受正向情緒。</p> <p>2. 認知層面：能覺察受助者的處境與需求。</p> <p>3. 技能層面：能在生活中適切的表達助人行為，激發孩子發展主動關懷他人的言行，並培養出關懷品格素養。</p>		
核心素養	<p>A1 身心素質與自我精進。</p> <p>C1 道德實踐與公民意識。</p>		
教材來源	自編		
教學資源	<p>1. 活動一：介紹楊恩典</p> <p>(1) 學校品格典範人物看板—楊恩典。</p> <p>(2) YouTube 影片：善耕台灣-無私無我的六龜育幼院之父。</p> <p>(3) YouTube 影片：鏡影音—公主不怕痛，口足畫家楊恩典的故事。</p> <p>(4) 中時新聞網 2018/01/12：「蔣爺爺恩同再造，畫家楊恩典感念」的故事。</p> <p>資源：學校品格典範人物看板、YouTube、中時新聞網、單槍</p> <p>2. 活動二：國際身心障礙者日肢障體驗活動—我口寫我心</p> <p>資源：嘴巴、彩色筆、壁報紙、桌子。</p>		
學習重點			評量方式

活動一：品格典範人物—楊恩典

【準備活動】

一、 課堂準備

(一)教師：

1. 學校品格典範人物看板—楊恩典
2. YouTube 影片：善耕台灣-無私無我的六龜育幼院之父
3. YouTube 影片：鏡影音—公主不怕痛，口足畫家楊恩典的故事
- 4 中時新聞網 2018/01/12：「蔣爺爺恩同再造，畫家楊恩典感念」的故事
5. 單槍
6. 學習單

(二)學生：鉛筆盒。

二、 引起動機：尋找活動

尋找校內品德典範人物楊恩典的看板所在位置，並看完內容。

【發展活動】

影片、文章觀看與討論

一、播放影片及文章：

1. YouTube 影片：善耕台灣-無私無我的六龜育幼院之父。
2. YouTube 影片：鏡影音—公主不怕痛，口足畫家楊恩典的故事。
3. 中時新聞網 2018/01/12：「蔣爺爺恩同再造，畫家楊恩典感念」的故事。

二、教師提問，學生回答

1. 誰領養了楊恩典？

能認真思考並回答問題

能遵守比賽規則

2. 楊恩典沒有雙手，為什麼她的養父幫她取名叫「恩典」？
3. 楊恩典三歲時是她人生的轉捩點，是因為誰？
4. 經國先生啟發楊恩典對哪種器官的想像？
5. 當楊恩典告訴經國先生：「我沒有手」時，經國先生告訴她什麼？
6. 求學時經國先生親自為她做什麼？
7. 蔣故總統經過先生和楊恩典的合照被製成什麼？

【總結活動】

- 一、 學生分享：藉由學生參與學校或社區服務學習，並分享心得，使學生能覺察工作的意義與重要性，並引導學生思考並了解關懷助人的本質是什麼。
- 二、 教師提問，學生回答：引導學生思考並了解關懷助人的本質是什麼。
 1. 當別人可以自己做到，卻仍需要你的幫忙時，你願意幫他嗎？
 2. 幫助他人的喜悅是什麼？是接受到感謝，還是看到他人通過了難關？
 3. 如果沒有感謝，你會不會幫助他人呢？

~第一節結束~

活動二：我口寫我心

【準備活動】

課堂準備：彩色筆、壁報紙、桌子

一、

二、 引起動機

〈一〉 教師說明：

1. 「有愛無礙」是指只要有愛，就無障礙。
2. 世界上有些人聽得到、有些人聽不到；有些人可以自由行走、有些人卻無法自由行走。

走；有些人可以完整表達自己，有些卻無法用說話表達他的想法。但這些不一樣的人中也有人一樣的地方！那就是他們都一樣需要愛、需要被關懷。人與人相處中，若常用愛及同理心相互包容、了解，將可使我們在人際溝通及相處上沒有阻礙。學習與身心障礙的朋友相處，可以讓我們更懂得愛人、更懂得相互關懷並尊重。

【發展活動】

- 一、 教師說明此活動在體驗肢體障礙者的困難。
- 二、 全班皆為肢體障礙者進行「我口寫我心」體驗活動。
- 三、 實施方式：
 1. 小朋友嘴巴含著彩色筆，雙手放背後，寫下一個字，而後擊掌換下一個小朋友。
 2. 依上述的方法，完成下列的短文
「人間處處有溫情，濟弱扶傾向前行，
天生我材必有用，努力不懈放光明。」
最後於右下角寫上班級，如：四甲。
- 四、 活動進行完後，教師請學生發表「我口寫我心」的感覺。
- 五、 教師小結：

在活動中我們體驗了身心障礙者與我們不同的地方，記得活動時那些因不方便而無力的感覺，因此在生活中不應該嘲笑或瞧不起他們，應盡自己的能力關懷、幫助他們。
- 六、「我口寫我心」學習單：

教師說明學習單「我口寫我心」內容，學生帶回完成學習單。
- 七、 教師總結：
 - (一) 多一份體貼的心
 - 1、 視障：過馬路時…。
 - 2、 肢障：搭電梯時…。

(二) 要關懷，不要同情

1. 少用『同情、好奇』的眼神去關注他們。
2. 不用身心障礙來罵人，例如：瞎子、啞巴、白痴，因為說者無心，聽者有意。
3. 身心障礙者不需要別人的同情或可憐，而是需要大家真心的關懷和接納。

【總結活動】

一、教師說明檢核表內容，學生檢核生活中的「關懷」學習行為，完成檢核表。

- 〈一〉對別人說話，和和氣氣。
- 〈二〉關心受傷或生病的同學。
- 〈三〉3. 別人有困難，能主動協助。

~第二節結束~

彰化縣伸港鄉伸東國民小學

「身心障礙體驗營」活動

活動名稱	我口寫我心		
實施年級	四年級	實施日期	年 月 日
使用器材	嘴巴、彩色筆、壁報紙、桌子。		
活動目的	讓學生藉由遊戲、活動的方式，體驗部分身體功能失去作用時的感受，促使學生能更珍惜生命，並尊重身心障礙者，學會欣賞不同生命形態展現之美。		
實施方式	<ol style="list-style-type: none"> 1. 小朋友嘴巴含著彩色筆，雙手放背後，寫下一個字，而後擊掌換下一個小朋友。 2. 依上述的方法，完成下列的短文 「人間處處有溫情，濟弱扶傾向前行， 天生我材必有用，努力不懈放光明。」 最後於右下角寫上班級，如：四甲。 		
成果報告	<p style="text-align: center;">最佳</p> <p style="text-align: center;">1 2 3 4</p>		



我「口」寫「我心」

四年_班 姓名：

那一天，老師要我們體驗一下，若我少了雙手，我該如何寫字呢？就算...只是簡單的一個字.....

☀️ 這次，我們選擇體驗身心障礙的類別是：

肢體障礙 視力障礙 聽語障礙 其他

☀️ 當你寫字時，你有什麼感覺？

☀️ 以後遇到這一類身心障礙的朋友，你可以怎麼幫助他？



☀️ 提起彩筆，畫出心情。

請畫下活動中令你印象最深刻的一幕。(別忘了口水也要畫出來喔！)

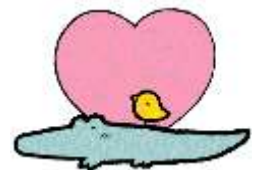

伸東國小「品德教育—關懷」自我檢核表



____年____班 姓名：_____

年	月	核 心 價 值	行 為 準 則	自 我 檢 核		
		關 懷	1. 能主動借東西給需要的同學	☺	☹	☹
			2. 體貼弱勢兒童的不便並予以協助	☺	☹	☹
			3. 遇事設身處地，關心別人	☺	☹	☹

我做的很棒的事：

我推薦班上的「關懷」品格小天使是：

因為他

填寫日期： 年 月



(下學期 12 節)

單元名稱	寒假作品美展	類型	<input checked="" type="checkbox"/> 統整性主題課程
適用年級	四 年級		<input type="checkbox"/> 社團活動與技藝課程
節數	1 節		<input type="checkbox"/> 其他類課程
學校願景	健康成長、快樂學習、積極參與、樂於奉獻		
課程目標	1. 透過展覽觀摩，激發學習能力，增進學習效果。 2. 互相觀摩分享，提高學習興趣，達到見賢思齊之效。 3. 藉此活動，讓學生更加重視規劃自己的假期生活。		
核心素養	B3 藝術涵養與美感素養 E-B3 具備藝術創作與欣賞的基本素養，促進多元感官的發展，培養生活環境中的美感體驗。		
教材來源	自編		
教學資源			
學習重點		評量方式	
活動說明： 1. 展覽地點：三樓禮堂。 2. 展覽日期：每學期期初，為期一週。 3. 展場布置：高年級小朋友利用彈性課程進行班級展區規劃與布置。 3. 評選及獎勵： a. 寒暑假作業教師應逐一檢閱。 b. 請學生將各班寒暑假作品佈置於禮堂。 c. 利用彈性課程節數進行作品觀摩。 d. 各班績優前五名，由學校頒發獎狀、榮譽卡公開表揚，以茲鼓勵。		形成性評量 口頭表現 行為觀察	

單元名稱	伸東國小兒童才藝表演	類型	<input checked="" type="checkbox"/> 統整性主題課程
適用年級	四 年級		<input type="checkbox"/> 社團活動與技藝課程
節數	1 節		<input type="checkbox"/> 其他類課程
學校願景	健康成長、快樂學習、積極參與、樂於奉獻		
課程目標	<p>3. 以多元化的活動方式，鼓勵兒童發揮創意才能。</p> <p>4. 寓教於樂，讓兒童從活動中發揮創意與特色，培養台風，展現兒童學習成果與才藝。</p>		
核心素養	<p>C2 人際關係與團隊合作</p> <p>E-C2 具備理解他人感受，樂於與人互動，並與團隊成員合作之素養。</p>		
教材來源	自編		
教學資源			
教學重點		評量方式	
<p>1. 時間安排：(一)上學期：(詳見行事曆)。</p> <p>(二)下學期：(詳見行事曆)。</p> <p>2. 地點：禮堂。</p> <p>3. 方式：</p> <p>採自由報名方式，開放全校班級及個人或小團體報名。</p> <p>每組學生上台表演內容以 3~5 分鐘為限。</p> <p>表演內容：可以多元方式呈現，如合唱、跳舞、樂器合奏、相聲、戲劇..等。</p> <p>表演節目經班級導師初選後再由訓育組決定表演順序。</p> <p>報名期限：上學期於 9 月 25 日前，下學期於 3 月 20 日前報名。</p> <p>獎勵：每組上台表演後，由訓育組發給每人榮譽卡以茲鼓勵。</p>		<p>形成性評量發表 行為觀察</p>	

單元名稱	期末藝文成果發表會	類型	<input checked="" type="checkbox"/> 統整性主題課程
適用年級	四 年級		<input type="checkbox"/> 社團活動與技藝課程
節數	上學期 2 節，下學期 2 節		<input type="checkbox"/> 其他類課程
學校願景	健康成長、快樂學習、積極參與、樂於奉獻		
課程目標	1. 呈現孩子們一年來的學習成果 2. 散播藝術的種子，提升伸東的藝術文化氣息		
核心素養	B3 藝術涵養與美感素養 E-B3 具備藝術創作與欣賞的基本素養，促進多元感官的發展，培養生活環境中的美感體驗。		
教材來源	藝文領域課程計畫		
教學資源			
學習重點		評量方式	
<p>結合不同特色之班級，以藝文欣賞與互動等體驗方式，帶動藝文參與，推動藝術教育，陶冶學生健全身心，提供學生發表舞台，給予多元化的學習經驗。</p> <p>演出人員：在成果展當日安排五六年級學生，進行音樂發表。</p> <p>演出方式：歌唱、齊奏、合奏、舞蹈、唸謠、唱跳等表演活動。</p> <p>演出地點：本校禮堂</p> <p>演出時間：每學期期末利用學校空間規劃各年級靜態藝文成果展。</p> <p>預期效益</p> <p>提供學生展演機會，提升學生藝術欣賞及表演能力 經由成果發表會互相觀摩及鑑賞，提昇藝術教育素養及美感經驗。</p> <p>透過成果發表活動，培養學生團隊合作的精神與素養。</p> <p>透過創意活潑教學，配合課程的實施，以創意引導教育模式走向多元化、活潑化。</p>		<p>演示實作</p> <p>樂器演奏</p> <p>視唱</p> <p>表演</p> <p>行為觀察</p>	

--	--

單元名稱	同舟共濟	類型	<input checked="" type="checkbox"/> 統整性主題課程
適用年級	四 年級下學期		<input type="checkbox"/> 社團活動與技藝課程
節數	2 節		<input type="checkbox"/> 其他類課程
學校願景	健康成長、快樂學習、積極參與、樂於奉獻		
課程目標	1. 能瞭解同學之間合作的重要性。 2. 能培養團結合作的精神。 3. 能知道要能同心協力才能完成一件事。 4. 藉由討論來了解唯有合作才能獲得最後的勝利。		
核心素養	C2 人際關係與團隊合作		
教材來源	自編		
教學資源	單槍、接力棒、文字演變圖片、動畫講解。		

教學活動內容	評量方式
--------	------

一、引起動機

教師講解運動會中跑 400 公尺接力賽時，如何接棒，才不會掉棒而比較容易獲勝？

二、發展活動

(一)問題討論

1. 教師讓小朋友思考在跑 400 公尺接力賽時，接棒時會遇到哪些狀況或困難？

2. 當遇到這些狀況或困難，學生自己思考該如何解決這些狀況或困難？

(二)教師帶學生實際操作，教師把小朋友帶到操場實際跑一次，並且由學生在跑的過程中，注意會遇到哪些狀況或困難？此時教師再給予適當的指導。

三、總結活動

(一)學生發表心得

學生發表剛剛在跑 400 公尺接力賽時，遇到哪些困難或狀況？並且該如何解決？

(二)教師總結

根據小朋友講得情形，教師現場指導小朋友解決這些困難或狀況，以後就可以盡量避免這些困難或狀況。

(三) 延伸學習

針對學生實際跑一次 400 公尺接力賽時，表現較佳者，進行表揚，並給予適當的正增強。

口頭表現

行為觀察

----- 第一節結束 -----

一、引起動機

教師以說故事的方法令各小隊依其指示收集指定的物品，並放於指定位置。例如：

「小華有一天在作童軍課本保存方法的比較，因此他需要 6 本童軍課本、3 支原子、2 張衛生紙……等。」收集的題目應以上課時身邊可以拿得到的東西為主，來引起學生

的興趣。

二、發展活動

(一)問題討論

1. 教師讓小朋友思考在收集物品時，會遇到哪些狀況或困難？
2. 當遇到這些狀況或困難，學生自己思考該如何解決這些狀況或困難，才能在最短的時間內完成物品的收集，而獲得最後的勝利。

(二)教師帶學生實際操作，教師把小朋友帶到空曠的地方實際演練支援前線大作戰一次，並且由學生在收集的過程中，注意會遇到哪些狀況或困難，學生要以最快的速度克服難點，此時教師可以適時出手給予適當的指導。

三、總結活動

(一)學生發表心得

學生發表剛剛在支援前線大作戰時，要用何種方法收集，而且在遇到困難或狀況時，該如何解決？

(二)教師總結

根據小朋友講得情形，教師現場指導小朋友解決這些困難或狀況，並且盡可能在最短的時間內完成支援前線大作戰中物品的收集和放到指定的位置。

(三) 延伸學習

針對學生實際比賽一次支援前線大作戰，表現較佳者，進行表揚，並給予獎勵。

----- 第二節結束 -----

口頭表現

行為觀察

口頭表現

單元名稱

環保

類型

■統整性主題課程

適用年級	四年級下學期	<input type="checkbox"/> 社團活動與技藝課程 <input type="checkbox"/> 其他類課程
節數	2 節	
學校願景	健康成長、快樂學習、積極參與、樂於奉獻	
課程目標	1. 具備個人生活道德的知識與是非判斷的能力。 2. 理解並遵守社會道德規範。 3. 培養公民意識，關懷生態環境。	
核心素養	C1 道德實踐與公民意識	
教材來源	自編	
教學資源	1. 影片教學資源(國小動物保護影片教材) 2. 閱讀故事繪本(新竹縣政府環境保護局宣導繪本)	
學習重點		評量方式
<p>四、引起動機</p> <p>(一) 教師提問：大家是否有養寵物的經驗？</p> <p>(二) 學生發表：</p> <p>(三) 教師提問：如果有一天你不喜歡飼養的寵物了，你會怎麼做？</p> <p>(四) 學生發表：</p> <p>(五) 教師歸納：現在我們來觀賞一部短片，看看故事中發生什麼事？</p> <p>二、發展活動</p> <p>(一) 國小動物保護影片教材 《哈囉，皮皮》 https://youtu.be/uGL7jNcnr1U</p> <p>(二) 影片結束後，大家一起討論。</p> <p>(三) 討論議題：</p> <p>(1) 為什麼公園會有流浪狗？</p> <p>(2) 為什麼小簡會餵皮皮吃東西呢？</p>		能認真思考並回答問題

- (3) 為什麼有流浪動物收容所呢？
- (4) 皮皮在那兒的心情是什麼？
- (5) 如果你是皮皮，最希望的結局是什麼？

口頭回答問題，探討影片故事內容

三、綜合活動

總結心得

- (1) 流浪動物對環境影響不光只是牠們的排泄物，還有翻找垃圾桶尋覓食物的痕跡。
- (2) 成群結隊的習性也帶來人身及貓狗自身的安全問題。
- (3) 流浪動物不會過馬路，可能遭車輛撞傷，或是車輛為了躲避撞到流浪動物而摔車、撞車。
- (4) 層出不窮的人犬衝突也是一大問題，訓練過的家犬可能因一時獸性傷人，更何況是生活在外的流浪動物。
- (5) 飼養寵物前一定要慎重考慮，飼養後不隨意棄養。

----- 第一節結束 -----

一、引起動機：

- 1. 老師：家庭生活中常見的空玻璃瓶，大家都如何處理呢？
- 2. 學生：
- 3. 老師：至於其他廢棄碎玻璃呢？

4. 學生：

發展活動：

(一) 教師播放《廢玻璃的輕旅行-「依珊依珊」》 https://youtu.be/99RE0yjkH_8

教師先請學童分享剛才在影片中看到的情境。

(二) 討論議題：

1. 在《依珊依珊》綠繪本中，〈依珊〉經過一場美妙的廢玻璃輕旅行後，依珊因為有了新生命的力量而閃閃發光，變成「依珊依珊亮晶晶」！其中有著許多生動的角色人物，他們如何幫助依珊？

- (1) 小愛—他最好的朋友
- (2) 胖胖—熱心助人的小狗
- (3) 波波—同病相憐卻又相互打氣的鋁箔包
- (4) 回收伯伯—善心照顧流浪狗
- (5) 回收再生廠—賦予依珊新生命

2. 「依珊依珊」與「流浪動物」有著怎樣類似的遭遇？

3. 討論：玻璃瓶再利用可降低汙染

三、綜合活動：

(一) 師生共同歸納

1. 一般玻璃瓶最簡單的再利用方法，就是「原型利用」。台灣菸酒公司的酒瓶就是原型利用的例子。經過清洗與高溫消毒後，就可直接充填加以再使用。

2. 其他廢棄碎玻璃，經由破碎成碎玻璃之後，磨成粉可添加於磁磚、塊磚，或用來製造輕量骨材，亦可添加做成大理石及景觀石，因為具備玻璃的光澤而更顯美麗。

3. 廢玻璃砂則可應用在玻璃瀝青、玻璃石子、透水磚、水溝蓋板、連鎖磚，生態擋土牆、亮彩琉璃與相關環保建材等等。

4. 其他的再利用方法，包括將廢玻璃瓶再製成玻璃瓶，及將廢平板玻璃再製成平板玻璃使用。

5. 如此不斷循環再使用的流程，是最具環境效益的再利用方法。當然，前提就是務必要做好廢玻璃的分類、分色與去雜質的工作。

6. 利用玻璃瓶種植水生植物，既可美化環境又減少環境汙染就是愛護地球的

學生能正確說出影片中看到的情境

口頭發表探討玻璃瓶的來源、傷害及資源再利用

表現。

(二)師生 DIY 《玻璃瓶種植水生植物》

----- 第二節結束 -----

單元名稱	健康百分百～斯蒂芬·霍金傳奇的一生	類型	<input checked="" type="checkbox"/> 統整性主題課程
適用年級	四年級下學期		<input type="checkbox"/> 社團活動與技藝課程
節數	2 節		<input type="checkbox"/> 其他類課程
學校願景	健康成長、快樂學習、積極參與、樂於奉獻		
課程目標	1. 達到自我價值提升的原則 2. 擁有正向態度與情緒、壓力的管理技巧 3. 知道情緒的類型與調適方法		
核心素養	A1 身心素質與自我精進 A2 系統思考與解決問題		
教材來源	自編		
教學資源	網路資料《霍金的故事》、影片「幽默風趣 表演慾旺盛 天才霍金平易近人」、「斯蒂芬·霍金傳奇的一生」、「漸凍症為什麼難以治愈？」、宣導影片「晚安時間 Goodnight, My Dear-諮商心理師微電影」、學習單		
學習重點		評量方式	

-----第一節結束-----

活動二：衛教影片宣導「晚安時間 Goodnight, My Dear-諮商心理師微電影」

一. 衛教宣導影片欣賞：「晚安時間 Goodnight, My Dear-諮商心理師微電影」

<https://www.youtube.com/watch?v=z4ts3MTrDlw>

二. 問題討論

1. 主角振南為什麼心情不好？工作上的問題？家庭的關係如何？
2. 影片中振南如何做來改善這些問題？
3. 你在生活中遇到什麼事會讓你心情不好？
4. 如果心情不好時，你會怎麼做？
5. 常常心情不好會造成什麼問題？
6. 如果家人或朋友心情不好，你會用哪些方法轉換他的心情？

〔總結活動〕

一. 放空發呆—（配合大自然的音樂）

二、心情垃圾桶：二人一組，一人訴說不好的心情，一人傾聽，然後互換角色

三、完成情緒學習單

分組討論

口頭回答問題，探討影片內容

行為觀察

完成學習單

彰化縣伸港鄉伸東國民小學品格教育學單

情緒處方募集站

___年 ___班___號姓名：

一、 我的負向情緒處理經驗

1. 我常有的負向情緒有哪些？（至少寫出3種）
2. 當我的負向情緒累積很多時，會出現的身心反應是？對周圍人帶來什麼影響？

二、 我處理負向情緒的方式

我處理負向情緒的方法是…

三、 針對常有的負向情緒，我所蒐集到的其它情緒紓解方式

1. 同學們分享的好方法…

2. 我個人蒐集到的好方法…

單元名稱	與你同行	類型	<input checked="" type="checkbox"/> 統整性主題課程
適用年級	4 年級下學期		<input type="checkbox"/> 社團活動與技藝課程
節數	2 節		<input type="checkbox"/> 其他類課程
學校願景	健康成長、快樂學習、積極參與、樂於奉獻		
課程目標	1. 體會鮑叔牙與管仲之交，珍惜同學情誼。 2. 提升閱讀能力。 3. 對文章內容理解分析與賞析。 4. 能完成感謝卡並感謝曾經幫助你的學長姐。		
核心素養	A3 規劃執行與創新應變 B1 符號運用 與 溝通表達 B3 藝術涵養與美感素養		
教材來源	自編		
教學資源	鮑叔牙與管仲相關影片、愛心旋轉卡片(參考教學影片)、8CM*12CM 紙張 4 張 (任何材質皆可)、尺、剪刀、筆、橡皮擦、口紅膠		
學習重點			評量方式

一、引起動機

(一)教師提問「小朋友有沒有聽過鮑叔牙與管仲的故事？」

(二)教師說明鮑叔牙與管仲的故事。

故事內容大意：

春秋時期鮑叔牙和管仲是好朋友，兩人相知很深。他們曾經合夥做生意，一樣出資出力，分力的時候，管仲總是會分多一點，但鮑叔牙不以為意，認為管仲因為窮而非貪財。管仲三次做官都被撤職，別人都說管仲沒有才幹，鮑叔牙會替管仲解釋，管仲絕非不是沒有才幹，只是他沒有碰上施展才能的機會。

桓公囚管仲，鮑叔牙知管仲之賢，舉薦管仲替代自己的職位，而自己則甘居於管仲之下，齊國因為管仲的治理而日漸強盛，被時人譽為”管鮑之交”、”鮑子遺風”。

(三)教師提問「有沒有遇過曾經幫過你的學長姐?趁著這次畢業典禮表達你對他們的感謝！」

二、發展活動

(一) 愛心旋轉卡片(參考教學影片)

1. 準備 4 張 8CM*12CM 的紙。
2. 選 2 張同顏色的紙分別在 8CM 邊線剪出 4 公分、12CM 長度，並且寫上記號 A、B。

行為觀察

口頭表現

卡片完成度

3. 另選 2 張同顏色的紙分別在 12CM 邊線剪出 4 公分、4CM 長度，並且寫上記號 C、D。
4. 將四張紙交錯在一起，修剪出愛心輪廓。
5. 在愛心卡片上可以畫圖或是將兩人的照片貼在卡片上。

三、總結活動

透過卡片設計表達你與學長姐之間的情誼。學生們總會不斷面臨每個求學階段的結束，從幼稚園、國小、國中，高中到大學甚至研究所，一路上不斷與同學、學長姐、學弟妹們相遇、相伴。請學生利用畢業典禮，將卡片送給畢業的學長姐表達謝意。

彰化縣伸港鄉伸東國民小學校訂課程【議題宣導】教學活動設計

壹、上學期12節，下學期12節，共24節

進度 (週次)	主題	節數	課程目標	核心素養 (或議題之實質內涵)	教學重點 (學習內容或討論題 綱)	評量方式	備註
1~3	家庭教育 (爺爺奶奶不一 樣)	3	1. 主動關心祖父母。 2. 體認祖父母對自己的關心。 3. 學會廢物利用的方法。	家 E5 了解家庭中各種關係的互動(親子、手足、祖孫及其他親屬等)。	從與祖父母相處的過程中學習不同的生活經驗。	問答 學習單	
4~6	家庭暴力防治	3	1. 引導兒童察覺「家庭危險訊號」。 2. 引導兒童發展社會資源網絡，減低暴力傷害。	人 E1 認識人權是與生俱有的、普遍的、不容剝奪的。 人 E2 關心周遭不公平的事件，並提出改善的想法。 人 E7 認識生活中不公平、不合理、違反規則和健康受到傷害等經驗，並知道如何尋求救助的管道。 法治教育 法 E8 認識兒少保護。	覺察生活中潛藏危機的情境，提出並演練減低或避免危險的方法。 生活周遭潛藏危機的情境。 生活周遭危機情境的辨識方法。 生活周遭潛藏危機的處理與演練。	問答	

7~9	性別平等教育 (看看自己,比較別人)	3	<ol style="list-style-type: none"> 1. 觀察自己從小到大的變化。 2. 認識兩性生長的異同。 	性 E1 認識生理性別、性傾向、性別特質與性別認同的多元面貌。	了解成長過程中會經歷的身體變化,並能分析兩性在身體結構上的差異。	問答 學習單	
10.11	生命教育	2	<ol style="list-style-type: none"> 1. 親近不同生物,並尊重生命。 2. 學會發表自己的想法。 3. 能夠仔細聆聽他人的想法。 	生 E7 發展設身處地、感同身受的同理心及主動去愛的能力,察覺自己從他者接受的各種幫助,培養感恩之心。	了解不當行為對校園生物的影響,進而學習尊重與關愛校園生物。	問答 學習單	
12	交通安全	1	<ol style="list-style-type: none"> 1. 知道紅綠燈所代表的意義。 2. 能正確的過馬路,或利用地下道、天橋過馬路。 3. 走在馬路上時,知道什麼樣的行為是屬於不安全的行為。 4. 了解不遵守交通安全會造成什麼樣的結果。 	安 E2 瞭解危機與安全。 安 E4 探討日常生活應該注意的安全。	<p>覺察生活中潛藏危機的情境,提出並演練減低或避免危險的方法。</p> <p>生活周遭潛藏危機的情境。</p> <p>生活周遭危機情境的辨識方法。</p> <p>生活周遭潛藏危機的處理與演練。</p>	問答	

13~14	反毒宣導	2	<ol style="list-style-type: none"> 1. 識別毒品偽裝形式。 2. 辨識毒癮症狀，保護自身與親友遠離毒品危害。 3. 了解面對同儕勸誘時，如何拒絕毒品上身。 	<p>品 E1 良好生活習慣與德行。</p> <p>法 E7 認識責任。</p> <p>法 E8 認識兒少保護。</p>	<p>現在許多毒品做成糖果或果凍的樣子，讓人防不勝防。希望透過影片的欣賞，提醒學生有些毒販可能藉著請人吃糖果的方式，引誘人接觸毒品，並希望學生能夠學會拒絕的技巧，讓反毒可以向下扎根。</p>	問答
15.16	藥物濫用宣導	2	<ol style="list-style-type: none"> 1. 認識成藥、指示藥和處方藥及藥物濫用。 2. 瞭解藥物濫用對個人、家庭及社會的影響。 3. 能夠正確使用藥物。 	<p>人 E7 認識生活中不公平、不合理、違反規則和健康受到傷害等經驗，並知道如何尋求救助的管道。</p> <p>品 E1 良好生活習慣與德行。</p> <p>法 E8 認識兒少保護。</p>	<p>電視廣告中常見成藥的廣告，而且社會上也有許多容易取得的各種藥品，孩子們雖然知道這些是藥品，卻無法明白這些藥品之間的差別，容易造成藥物濫用的情形。</p>	問答 學習單
17~18	品格教育	2	<ol style="list-style-type: none"> 1. 認識禮貌的行為。 2. 覺察自己生活中有禮貌的行為。 3. 能在生活中實踐禮貌的行為。 	<p>品 E1 良好生活習慣與德行。</p> <p>品 E3 溝通合作與和諧人際關係。</p> <p>品 E7 知行合一。</p>	<p>了解禮貌行為能協助我們與他人友善互動，並培養禮貌行為的生活習慣。</p>	問答 學習單

19~21	人權教育 校園人權小護士	3	1. 了解人身安全，預防自己陷入危險的情況。 2. 提高警覺，避免發生意外。 3. 熟悉遇到緊急狀況時，獲得幫助的方法。	安 E2 瞭解危機與安全。 安 E4 探討日常生活應該注意的安全。 安 E14 知道通報緊急事件的方式。 人 E7 認識生活中不公平、不合理、違反規則和健康受到傷害等經驗，並知道如何尋求救助的管道。	覺察生活中潛藏危機的情境，提出並演練減低或避免危險的方法。 生活周遭潛藏危機的情境。 生活周遭危機情境的辨識方法。 生活周遭潛藏危機的處理與演練。	問答	
22~24	生命教育 成長的故事	3	1. 能了解母親孕育自己的情況。 2. 能從體驗活動中了解生產過程的辛勞。 3. 表現出願意珍視生命的態度和行為。	家 E3 家人的多元角色與責任。 生 E4 瞭解自我，探索自我。	覺察生命的變化與發展歷程，實踐尊重和珍惜生命。	問答	

※「其他類課程」包括本土語文/臺灣手語/新住民語文、服務學習、戶外教育、班際或校際交流、自治活動、班級輔導、學生自主學習等各式課程，以及領域補救教學課程；國民中學並得包括英語文以外之第二外國語文課程。經學校課程發展委員會通過後實施。表格列數請自行增刪。

※1. 宣導活動之內涵應具備有課程教學的觀點，「透過課程發展的歷程，符應彈性學習課程規劃之目的性…

2. 宣導活動課程之教師應具備該課程主題專長。

3. 進行跨領域或跨科目協同教學需採計授課節數時，應另行提交課程計畫，經學校課程發展委員會審議通過，併學校課程計畫，陳報縣政府…

4. 學校如規劃班級導師搭配外聘宣導講師的方式進行彈性學習課程，經學校課程發展委員會通過後得以實施，但必須遵守上述各點之原則辦理。

彰化縣伸港鄉伸東國民小學校訂課程【戶外教育】教學活動設計

壹、上學期 7 節，下學期 0 節，共 7 節

單元名稱	伸東背包客-六福村一日遊	類型	<input type="checkbox"/> 統整性主題課程
適用年級	四 年級		<input type="checkbox"/> 社團活動與技藝課程
節數	7 節		<input checked="" type="checkbox"/> 其他類課程
學校願景	健康成長、快樂學習、積極參與、樂於奉獻		
課程目標	1. 透過學習場域延伸，帶領學生走出校園，連結書本與實際生活經驗，發揮戶外教育活動功能，增進學生運用家鄉資源之能力。 2. 藉由與戶外場域的接觸，加強學生對萬物之觀察力，豐富學生自然文史知識、經濟活動與生活經驗。		
核心素養	A1 身心素質與自我精進		
教材來源	自編		
教學資源			
教學/學習重點		評量方式	
一、 至園區後，教師將兒童分組。 二、 老師向學生述明遊園注意事項： 1. 遊客除了園內所供應之飼料外，不可餵食其它食物，以維動物之健康。 2. 除親親園的動物山羊，可以入展示參觀觸摸外，其他動物應遵守指示參觀。 3. 徒步區內禁止跨越及攀登圍欄上。 4. 園內請勿亂丟食物或垃圾。 5. 猛獸區依序排隊搭乘遊園車參觀，請勿徒步進入。 6. 駱駝、小馬區付費購票騎乘，並依管理員指示乘坐以免危險。 7. 在本園工作車輛經過之路線上，請靠邊行走注意安全。		聆聽態度 討論 發表 實做	

8. 園內參觀請勿拿石頭及其他物品丟擲動物，或作傷害動物的行為。

9. 遊園時，如有任何疑問，可詢問各區的管理人員。

三、 教師發放遊園地圖。

四、 學生依序參觀「親親區」、「草食區」、「猛獸區」、「候園」、「鳥園」、「馬舍」。

五、參觀完各區後，教師提問，由學生回答問題：

1. 我是沙漠中常見的動物，背上有二個突突的東西。

2. 我的頭上有長角，我的奶也可以喝喔。

3. 我全身都是白色的，耳朵非常長。

4. 我的體重很重，全身是黑的，脖子上有點白白的。

5. 我的腳和嘴是黑的、腳趾是黃綠色的、像穿了黃襪子一樣。

6. 夏天的時候，我會在頭後長出漂亮的二根長飾羽，用來吸引女朋友。

7. 在台灣有一首兒歌的內容會說到我喔，我的台灣話叫做「白倫斯」(白鷺鷥)。

六、兒童討論、發表：

1. 製作遊園小書。

2. 從資料及實地遊園得知各種動物的棲地有哪些類型。

3. 從資料和實際調查了解各種動物的生活史。

4. 藉著資料和實地調查得知園內有哪些動物。

5. 分梯闖關活動的實施。(認識六福村、生存遊戲、食物鏈、海報展示及解說、展示牆的比賽)。

6. 畫我最喜愛的動物及心得寫作。

7. 探討動物的保育方案。

8. 戶外教育課程教學活動後：教師指導學生作文書寫

彰化縣伸港鄉伸東國民小學校訂課程【校慶運動會】教學活動設計

壹、上學期 0 節，下學期 7 節，共 7 節

單元名稱	校慶運動會	類型	<input type="checkbox"/> 統整性主題課程
適用年級	四 年級		<input type="checkbox"/> 社團活動與技藝課程
節數	7 節		<input checked="" type="checkbox"/> 其他類課程
學校願景	健康成長、快樂學習、積極參與、樂於奉獻		
課程目標	1. 推展學生體育活動，鍛鍊兒童強健體魄，發揮團隊合作，弘揚運動精神。 2. 辦理校慶活動，配合領域課程學校課程統整，培養學生愛家愛校之鄉土情懷。		
核心素養	C2 人際關係與團隊合作 E-C2 具備理解他人感受，樂於與人互動，並與團隊成員合作之素養。		
教材來源	配合健體領域課程		
教學資源			
學習重點		評量方式	
<p>一、主辦單位：學務處 二、協辦單位：教務處、總務處、家長委員會 三、活動地點：伸東國小運動場 四、參加對象：本校全體親師生及家長委員會委員 五、大會日期：下學期(詳見行事曆)(星期六)上午 8:30~下午 4:30 六、活動內容： (一)表演活動： 1. 一~六年級運動員進場表演。(全員參加) (二)競賽活動： 1. 趣味競賽：請各學年自行設計，人數以每生皆參加為原則。 2. 田賽：跳高、跳遠、壘球擲遠</p>		<p>實作評量 體能技術 學習日誌</p>	

3. 徑賽：大隊接力、60 公尺、100 公尺、200 公尺、400 公尺接力、大隊接力

4. 六年及拔河

5. 親師大隊接力

七、獎勵：

(一) 趣味競賽、大隊接力、拔河，各年級第一名頒發獎狀。

(二) 個人賽各組取前三名頒發獎牌。

八、其他：

(一) 會前賽定於星期一至五舉行完畢。

彰化縣伸港鄉伸東國民小學校訂課程【補救教學】與【自主學習】課程規劃

壹、上學期 11 節，下學期 7 節，共 18 節

(上學期 11 節)

教學期程	核心素養	主題或單元活動內容	節數	使用教材	評量方式
第一節 實施完成	國-E-A1 認識國語文的重要性，培養國語文的興趣，能運用國語文認識自我、表現自我，奠定終身學習的基礎。 國-E-A2 透過國語文學習，掌握文本要旨、發展學習及解決問題策略、初探邏輯思維，並透過體驗與實踐，處理日常生活問題。	1. 教師指導學生認識用「圖表」的閱讀策略來整理課文內容。 2. 學生進行分組後，進行用圖表閱讀策略整理課文內容，並討論其合理性。	1	自編教材： 一、窗口邊的臺灣樂樹	口語評量 觀察評量
第二節 實施完成	國-E-A1 認識國語文的重要性，培養國語文的興趣，能運用國語文認識自我、表現自我，奠定終身學習的基礎。 國-E-A2 透過國語文學習，掌握文本要旨、發展學習及解決問題策略、初探邏輯思維，並透過體驗與實踐，處理日常生活問題。	1. 教師指導學生認識用「圖表」的閱讀策略來整理課文內容。 2. 學生進行分組後，進行用圖表閱讀策略整理課文內容，並討論其合理性。	1	自編教材： 一、窗口邊的臺灣樂樹	口語評量 觀察評量
第三節 實施完成	國-E-A1 認識國語文的重要性，培養國語文的興趣，能運用國語文認識自我、表現自我，奠定終身學習的基礎。 國-E-A2 透過國語文學習，掌握文本要旨、發展學習及解決問題策略、初探邏輯思維，並透過體驗與實踐，處理日常生活問題。	1. 教師運用課文「即使……也……」的句型，讓學生練習造句。 2. 師生共同討論句子的正確性及合理性。	1	自編教材： 二、奶奶的排骨粥	口語評量 仿作評量 觀察評量
第四節 實施完成	國-E-B1 理解與運用國語文在日常生活中學習體察他人的感受，並給予適當的回應，以達成溝通及互動的目標。 國-E-C2 與他人互動時，能適切運用語文能力表達個人想法，理解與包容不同意見，樂於參與學校及社區活動，體會團隊合作的重要性。	1. 教師指導學生什麼是「六何法」。 2. 教師引導學生用「六何法」整理課文內容並完成習作內容。	1	自編教材： 三、充滿希望的五味屋	口語評量 觀察評量

第五節 實施完成	國-E-A2 透過國語文學習，掌握文本要旨、發展學習及解決問題策略、初探邏輯思維，並透過體驗與實踐，處理日常生活問題。 國-E-C2 與他人互動時，能適切運用語文能力表達個人想法，理解與包容不同意見，樂於參與學校及社區活動，體會團隊合作的重要性。	1. 教師先引導學生從課名猜猜「荔枝為什麼是熱的」。 2. 教師帶領學生帶著猜測進入文章的閱讀，一邊閱讀一邊找「熱」和「荔枝」的段落，思考作者為什麼認為荔枝是熱的？並針對自己猜測的內容與文章內容進行比較。	1	自編教材： 讀寫練功房	口語評量 觀察評量
第六節 實施完成	國-E-A1 認識國語文的重要性，培養國語文的興趣，能運用國語文認識自我、表現自我，奠定終身學習的基礎。	1. 教師帶領學生認識「什麼是『寫作四步驟』」。 2. 教師訂寫作題目，請學生完成一篇文章。	1	自編教材： 語文天地一	口語評量 仿作評量 觀察評量
第七節 實施完成	國-E-B3 運用多重感官感受文藝之美，體驗生活中的美感事物，並發展藝文創作與欣賞的基本素養。 國-E-C1 閱讀各類文本，從中培養是非判斷的能力，以了解自己與所處社會的關係，培養同理心與責任感，關懷自然生態與增進公民意識。	1. 教師利用課文文句，指導學生「擬人」的概念。 2. 教師再利用其他事物，請學生發揮想像力，將事物比擬成人類，並造出完整的句子。	1	自編教材： 四、玉山之歌	口語評量 仿作評量 觀察評量
第八節 實施完成	國-E-B2 理解網際網路和資訊科技對學習的重要性，藉以擴展語文學習的範疇，並培養審慎使用各類資訊的能力。 國-E-C3 閱讀各類文本，培養理解與關心本土及國際事務的基本素養，以認同自我文化，並能包容、尊重與欣賞多元文化。	1. 教師進行提問，學生能回答問題。 2. 學生能以學過的閱讀策略了解課文內容。	1	自編教材： 五、高舉臺灣之光	口語評量 觀察評量
第九節 實施完成	國-E-A2 透過國語文學習，掌握文本要旨、發展學習及解決問題策略、初探邏輯思維，並透過體驗與實踐，處理日常生活問題。 國-E-C3 閱讀各類文本，培養理解與關心本土及國際事務的基本素養，以認同自我文	1. 教師運用課文「除了……更……」的句型，讓學生練習造句。 2. 師生共同討論句子的正確性及合理性。	1	自編教材： 六、臺灣的驕傲	口語評量 仿作評量 觀察評量

	化，並能包容、尊重與欣賞多元文化。				
第十節 實施完成	國-E-A2 透過國語文學習，掌握文本要旨、發展學習及解決問題策略、初探邏輯思維，並透過體驗與實踐，處理日常生活問題。 國-E-C3 閱讀各類文本，培養理解與關心本土及國際事務的基本素養，以認同自我文化，並能包容、尊重與欣賞多元文化。	1. 教師引導學生了解說明文，並分辨和記敘文的差異。 2. 教師帶領學第一、二單元中，哪些課文屬於記敘文？哪些屬於說明文？ 3. 教師可另外補充說明類文章，讓學生課後練習。	1	自編教材： 語文天地二	口語評量 仿作評量 觀察評量
第十一節 實施完成	國-E-B3 運用多重感官感受文藝之美，體驗生活中的美感事物，並發展藝文創作與欣賞的基本素養。 國-E-C3 閱讀各類文本，培養理解與關心本土及國際事務的基本素養，以認同自我文化，並能包容、尊重與欣賞多元文化。	1. 教師運用課文的句子，讓學生進行短語練習。 • 穿過爬滿綠色植物的石拱橋 2. 師生共同討論短語的正確性及合理性。	1	自編教材： 七、到此「藝」遊	口語評量 仿作評量 觀察評量

(下學期 7 節)

教學期程	學習表現	學習內容	主題或單元活動內容	節數	使用教材	評量方式
第 1.2 節	n-II-6 理解同分母分數的加、減、整數倍的意義、計算與應用。認識等值分數的意義，並應用於認識簡單異分母分數之比較與加減的意義。	N-4-5 同分母分數：一般同分母分數教學（包括「真分數」、「假分數」、「帶分數」名詞引入）。假分數和帶分數之變換。同分母分數的比較、加、減與整數倍。	重點一： 分數的加減和整數倍 【活動一】 同分母分數的加法、減法 【活動二】 真分數、假分數和帶分數的整數倍計算	2	自編教材： 一、分數的加減和整數倍	紙筆測驗、 課堂問答、 作業
第 3.4.5 節	n-II-7 理解小數的意義與位值結構，並能做加、減、整數倍的直式計算與應用。	N-4-7 二位小數：位值單位「百分位」。位值單位換算。比較、計算與解題。用	重點二： 小數乘以整數 【活動一】	3	自編教材： 三、小數乘以整數	紙筆測驗、 課堂問答、 作業

		直式計算二位小數的加、減與整數倍。	二位純小數乘以一位整數、二位帶小數乘以一位整數 【活動二】 一位小數乘以二位整數、二位小數乘以二位整數 【活動三】 1. 加、乘或乘、加的兩步驟(不併式)小數乘法 2. 減、乘或乘、減的兩步驟(不併式)小數乘法			
第 6.7 節	n-II-9 理解長度、角度、面積、容量、重量的常用單位與換算，培養量感與估測能力，並能做計算和應用解題。 s-II-1 理解正方形和長方形的面積與周長公式與應用。 r-II-5 理解以文字表示之數學公式。	N-4-11 面積：「平方公尺」。實測、量感、估測與計算。 S-4-3 正方形與長方形的面積與周長：理解邊長與周長或面積的關係，並能理解其公式與應用。簡單複合圖形。 R-4-3 以文字表示數學公式：理解以文字和運算符號聯合表的數學公式，並能應用公式。可併入其他教學活動(如 S-4-3)。	重點三： 周長和面積 【活動一】 正方形和長方形周長公式 【活動二】 正方形和長方形面積公式 【活動三】 複合圖形面積公式	2	自編教材： 二、面積公式的應用	紙筆測驗、 課堂問答、 作業

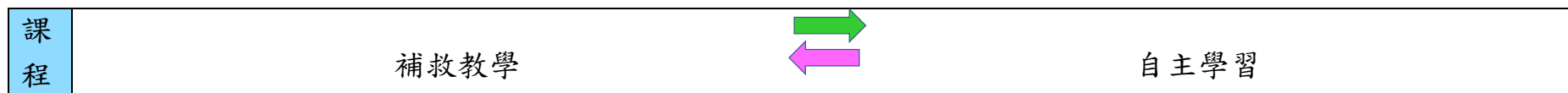

涵義



廣義：自主學習是不管在哪個階段、哪個學習領域，部定課程或是校訂課程，甚至餘時間學生的習均屬之，是貫穿整個學生習的歷程。

狹義：自主學習是指校訂課程中彈性學習課程（國中小）或彈性學習時間（高中），開設自主學習的課程。

教學方法

多層次的學習支援系統

- 初級介入：由原班級老師擔任，一般教室內之學生都包括在內。
- 次級介入：以較密集方式提供額外的小組協助。
- 三級介入：提供更密集、更個別化、更明示的協助。

執行依據「教育部國民及學前署補助辦理補救教學作業要點修正規定」及「注意事項」執行。

△自我導向學習：

由學習者自發診斷需求進而形成目標後，尋找與選擇適當資源和學習策略，並自行評量學習效果的歷程。

△自我調整學習：

在學習過程中，透過後設認知對學習的知、動機、行為與環境等各個面向進調整，也能配合不同學習任務而主動使用或調整能提升學習效果之學習策略。

換句話說，自主學習乃是基於學習者的內在動機，自發診斷學習需求、形成學習目標，尋找與選擇適當資源與學習策略、透過後設認知進行

<p>對象</p>	<p>對被篩選出來的學生，找出其學習弱點，實施額外的教學，使其能習得該階段最基本的學習內容。</p> <p>106 年篩選測驗起，各年級的通過標準訂為：</p> <ol style="list-style-type: none"> 1. 四年級以下：設定在篩選/成長測驗 80%答對率為通過標準。 2. 五、六年級：設定在篩選/成長測驗 72%答對率為通過標準。 	<p>自我調整、自行評量學習效果的歷程。</p> <p>《團體》</p> <p>畢旅規劃 開班會的方式 校慶運動會規劃 其他班級活動 科學展覽 語文、藝術、體育展演和競賽 其他各項表演、競賽、發表會 讀書會</p> <p>《個人》</p> <p>科學展覽 語文、藝術、體育展演和競賽 其他各項表演、競賽、發表會 自主學習計畫</p> <p>資訊平台使用(如：均一、因才網…)</p>
<p>學習策略與</p>	<p>《補救教學資源平臺》教學導入</p> <p>教育部《國民小學及國民中學補救教學科技化評量》系統</p> <p>https://exam.tcte.edu.tw/tbt_html/</p> <p>教育部《國民小學及國民中學補救教學資源平臺》</p> <p>https://priori.moe.gov.tw/</p>	<p>※ 先指導習得學習策略再實施作業</p> <p>《動機策略》</p> <ol style="list-style-type: none"> 一、追尋內在動機的三大要素 二、ARCS 模式

內容

補救教學課程規劃建議：

1. 依據學生測驗結果決定補救範圍與內容。
2. 越基本的指標，越優先列入教學內容。
3. 越多學生未達成之基本學習內容，越優先列入教學內容。

《因材施教》教學導入

<http://adaptive-learning.chc.edu.tw/indexAIAL2.php?t=1530495829>

(一)補救教學

單元式診斷與補救

教師單元教學完之後，學生透過系統進行單元診斷測驗，而後根據診斷報告書內容，針對該單元學習的弱點，觀看影片與練習題，進行個人化的適性補救教學。

縱貫式診斷與補救。學生可由學習困難發生點開始觀看影片與練習題以進行補救教學。

教師可以配合因材施教進行補救教學，依照不同的補救方式可分為：

〈單元式〉

當教師教授完某一個單元，即可利用單元診斷測驗，了解學生的學習狀況。

三、TARGET 模式

四、Marzano 自我系統

五、成長心態 vs. 固定心態

六、同儕教導

七、情境布置

《思考策略》

一、獨立/批判思考

二、問題解決

三、ORID 焦點討論法

四、4F 引導反思法

五、創意思考

六、設計思考

七、系統思考

八、圖像思考

九、視覺思考

十、曼陀羅思考法

十一、六頂思考帽

《後設認知策略》

一、後設認知策略

二、閱讀理解策略

〈縱貫式〉

補救教學科技化評量結果匯入因材網。

教師可以透過縱貫式診斷了解學生過往概念的學習狀況。

教師可以將補救教學科技化評量結果匯入因材網，系統會依照相對應之補救內容顯示於評量結果旁，即可直接進行補救。

〈二〉翻轉教學

藉由系統指派任務功能，教師可以指定學生於課前完成概念的學習與練習題，課間可使用互動式教學元件輔助教學與討論，課後學生可以透過系統複習教學內容。對照組為團班教學，並控制兩組學生教學時間相同。

〈三〉自主學習

由教師安排學習單元後先進行診斷測驗，瞭解學生對該單元內容的學習程度。

教師指定學習目標，學生以至少 4 人一組進行分組。

學生們進行組內共學與組間互學，教師解答學生問題與澄清迷思概念、給予回饋與進行課程總結、課程連結延伸。

三、目標管理

四、時間管理

五、情緒管理

《一般性學習策略》

一、閱讀理解、摘要策略

二、記憶策略

三、筆記術

四、心智圖、樹狀圖等

五、網路資源搜尋、數位素養能力等

《特定科目學習策略》

一、語文領域—國文科

二、語文領域—英語科

三、數學科

四、自然科

五、社會、生活、綜合活動領域

(四) 資訊融入教學

使用電腦教室或教室平板觀看、操作及練習。

民間資源：《均一教育平台》+博幼基金會、《永齡教育基金會》

貳、運作模式

- 一、 實施自主學習前需先指導學生習得學習策略再進行自主學習。
- 二、 同一班級可依對象採不同課程，需補救教學者進行補救教學，能自主學習者，由教師交付任務或作業，進行自主學習。
- 三、 經補救教學達標者可進行自主學習。
- 四、 依前表所示之教學方法指導學生學習略策進行補救教學（網路資源導入）及自主學習（安排個人或團體作業及任務）。
- 五、 若課程需要得跨班或混齡、分組協同教學。